

Digital 3상 비율 차동 계전기 / 지락 과전압 계전기 사용설명서

Digital 3-phase Ratio Differential With Ground Overvoltage Relay

TYPE : GD13-ER11

2017. 03. 06

Version 1.00



경 보 전 기 주 식 회 사

안전을 위한 주의사항

사용자의 안전과 재산상의 손해를 막기 위한 내용입니다.

반드시 사용 설명서를 주의 깊게 읽은 후 올바르게 사용하십시오.

사용 설명서는 제품을 사용하는 사람이 잘 볼 수 있는 곳에 보관하십시오.



경 고

지시사항을 지키지 않았을 경우,
사용자가 사망하거나
중상을 입을 수 있습니다



주 의

지시사항을 지키지 않았을 경우,
사용자의 부상이나 재산 피해가
발생할 수 있습니다

표시안내



금지 표시입니다



반드시 지켜야 할 사항이라는 표시입니다



경 고



- 전원이 입력된 상태이거나 운전 중에는 배선작업을 하지 마십시오.

감전의 위험이 있습니다.



- 운전 시작 전 접지 단자의 연결 상태를 확인 하십시오

접지가 되어있지 않을 경우 감전, 파손 및 화재의 위험이 있습니다.



- 젖은 손으로 제품을 조작하지 마십시오.

감전의 위험이 있습니다.



- 케이블의 피복이 손상되어 있을 경우에는 사용하지 마십시오.

감전의 위험이 있습니다.



- 모든 배선 작업은 모선이 활선 상태일 경우에는 하지 마십시오.

감전 및 변류기의 충전전압에 의해 파손 및 화재의 위험이 있습니다.



- 전원이 입력되지 않은 경우에도, 배선작업이나 정기 점검 이외에는 제품을 분해하지 마십시오.

제품 내부의 충전전류에 의해 감전의 위험이 있습니다.



- 배선, 시운전 및 유지 보수는 전기기술자가 하도록 하십시오.

함부로 조작할 경우 감전이나 화재의 위험이 있습니다.



- 케이블 결선을 할 경우 터미널 작업을 하십시오.

케이블의 나선 부분에 의한 감전의 위험이 있습니다.



- 배선 작업 후 뒷면 단자대의 단자 커버를 씌워주십시오.

감전의 위험이 있습니다.



주의



- 제품의 전원 단자에 정격 전원을 인가하여 주십시오.
정격 전원을 사용하지 않을 경우 제품의 손상 및 화재의 위험이 있습니다.



- 입력 및 출력 접점의 정격 부하를 지켜 주십시오.
정격 부하를 사용하지 않을 경우 제품의 손상 및 화재의 위험이 있습니다.



- 제품 내부에는 나사, 금속물질, 물, 기름 등 다른 이물질이 들어가지 않게 하십시오.
제품의 손상 및 화재의 위험이 있습니다.



- 제품을 직사광선에 노출되지 않게 하십시오.
제품의 손상 위험이 있습니다.



- 수평상태에서 Case 인출 및 삽입을 하십시오.
수평이 아닌 상태에서 취급 할 경우 제품의 손상 위험이 있습니다.



- 습기가 높고 먼지가 많은 곳에 보관하지 마십시오.
제품의 손상 위험이 있습니다.



- 제품의 폐기 시에는 산업폐기물로 처리하여 주십시오.

목 차

• 안전을 위한 주의사항	2
1. 개요 (General Features)	8
2. 사양 (Technical Data)	9
2.1 입력 전류 (Current Input)	9
2.2 입력 전압 (Voltage Input)	9
2.3 정격 제어 전원 (Rated Control Source Voltage)	9
2.4 정격 주파수 (Rated Frequency)	9
2.5 출력 접점 / 용량 (Output Contact)	9
2.6 제어 접점 입력 (Control Contact Input)	10
2.7 외 함 (Case)	10
2.8 변압기 설정 요소 (Transformer Setting)	10
2.9 PT 설정 요소 (PT Setting)	10
2.10 변압기 권선 설정 요소 (Transformer Winding Setting)	10
2.11 순시 차동과 비율 차동 설정 요소 (High Set Over Current & Ratio Differential Relay Setting)	11
2.12 순시 지락과전압 설정 요소 - IOVGR (Instantaneous Ground Overvoltage)	11
2.13 Trip용 한시 지락과전압 설정 요소 - TOVGR1 (Time Ground Overvoltage for Trip)	11
2.14 Alarm용 한시 지락과전압 설정 요소 - TOVGR2 (Time Ground Overvoltage for Alarm)	12
2.15 Cold Load Pick Up 요소 (Cold Load Pick Up)	12
2.16 절 연 (Insulation Test)	12
2.17 진동, 충격, 지진 (Mechanical Test)	13
2.18 내 노이즈 (Noise Withstand)	13
2.19 온도, 습도 (Temperature and Humidity Test)	13
2.20 기타 사용 환경 (Other Operating Condition)	13
3. 보호 특성 (Protection Characteristics)	14
3.1 순시 차동 계전 기능 (High Set Over Current Function)	14
3.2 비율 차동 계전 기능 (Ratio Differential Function)	15
3.3 순시 지락 과전압 계전 기능 (Instantaneous Ground Overvoltage Function)	20
3.4 Trip용 한시 지락 과전압 계전 기능 (Time Ground Overvoltage for Trip Function)	21
3.5 Alarm용 한시 지락 과전압 계전 기능 (Time Ground Overvoltage for Alarm Function)	22
3.6 Cold Load Pick Up 계전 기능 (Cold Load Pick Up Function)	23
4. 부가 기능 (Subsidiary Function)	25
4.1 계측 표시 기능 (Metering Function)	25
4.2 통신 기능 (Communication Function)	26
4.3 자기 진단 기능 (Self Diagnosis Function)	26
4.4 이벤트 기록 기능 (Event Record Function)	27
4.5 파형 기록 기능 (Waveform Record Function)	28
5. 전면부 표시 (Display Panel Construction)	29
5.1 전면부 표시, 조작부의 구성 (Front-side Display Panel Structure)	29
5.2 Key Pad & Communication Connector	30
5.3 LED (Operating Indicators)	30

6. 정정 및 표시 방법 (Display & Setting Modes) -----	31
6.1 Key 조작 및 LCD 구성 -----	31
6.1.1 LCD 초기 표시 상태, 백라이트 (Backlight) On/Off -----	31
6.1.2 LCD 화면 표시 및 버튼 조작의 기본 원칙 -----	31
6.1.3 One-button 표시 -----	32
6.1.4 Menu-Tree -----	32
6.2 Display 화면 표시 방법 (Display Modes) -----	33
6.2.1 Status 화면 -----	33
6.2.1.1 Status ▶ Contact Input 항목 -----	34
6.2.1.2 Status ▶ Contact Output 항목 -----	34
6.2.1.3 Status ▶ Logic Component 항목 -----	35
6.2.1.4 Status ▶ Self-Diagnosis 항목 -----	35
6.2.1.5 Status ▶ Protection 항목 -----	36
6.2.1.6 Status ▶ RS-485 Monitor 항목 -----	36
6.2.2 Measure 화면 -----	37
6.2.3 Event Record 화면 -----	38
6.2.4 Waveform Record 화면 -----	38
6.2.5 System Info. 화면 -----	39
6.3 Setting 화면 표시 방법 (Setting Modes) -----	41
6.3.1 System 설정 -----	42
6.3.1.1 System ▶ Power System 설정 -----	42
6.3.1.2 System ▶ Transformer 설정 -----	43
6.3.1.3 System ▶ Winding1 설정 -----	44
6.3.1.4 System ▶ Winding2 설정 -----	45
6.3.1.5 System ▶ Winding3 설정 -----	46
6.3.1.6 System ▶ RTC 설정 -----	47
6.3.1.7 System ▶ Waveform Record 설정 -----	47
6.3.1.8 System ▶ COM 설정 -----	49
6.3.1.9 System ▶ Password 설정 -----	50
6.3.2 Protection 설정 -----	50
6.3.2.1 Protection ▶ HOC 설정 -----	51
6.3.2.2 Protection ▶ RDR 설정 -----	51
6.3.2.3 Protection ▶ IOVGR 설정 -----	52
6.3.2.4 Protection ▶ TOVGR1 설정 -----	53
6.3.2.5 Protection ▶ TOVGR2 설정 -----	54
6.3.2.6 Protection ▶ Cold Load Pick Up 설정 -----	55
6.3.3 Easy Logic 설정 확인 -----	56
6.3.3.1 Easy Logic ▶ Contact Input 설정 확인 -----	57
6.3.3.2 Easy Logic ▶ Contact Output 설정 확인 -----	57
6.3.3.3 Easy Logic ▶ Logic Component 설정 확인 -----	58
6.3.4 Command -----	60
6.3.4.1 Command ▶ Event Clear -----	60
6.3.4.2 Command ▶ Waveform Clear -----	61
6.3.4.3 Command ▶ Contact OUT Test -----	61
6.3.4.4 Command ▶ Panel Test -----	62
6.3.4.5 Command ▶ Protection Test -----	62

7. PC Software (KBIED_MNE, KbCanes)	67
7.1 KBIED_MNE	67
7.1.1 PC Tool 프로그램 설치 방법	67
7.1.2 KBIED_MNE 프로그램 메뉴	68
7.1.3 Project 만들기 (Edit Devices)	70
7.1.3.1 Station 생성하기	70
7.1.3.2 Device 생성하기	71
7.1.3.3 Project 탐색창	72
7.1.3.4 Project 저장/열기 (Save/Open Project)	73
7.1.3.5 Device 저장 (Save Device)	74
7.1.3.6 설정 창 메뉴	74
7.1.4 보호계전기와 바로 연결하기 (Direct Connect)	75
7.1.5 PC에 저장된 정정데이터 Device(보호계전기)로 전송	76
7.1.6 프린트/미리보기 (Print/Print preview)	76
7.1.7 정정치 비교 화면 (Compare Device Setting with Setting File)	78
7.1.8 정정치 데이터 텍스트 저장 (Export Setting File)	78
7.1.9 Event 화면	79
7.1.10 Waveform 화면	79
7.1.11 Power Quantity 화면	80
7.1.12 Status 화면	81
7.2 KbCanes	83
7.2.1 기능 설명	84
7.2.2 Analog Value	84
7.2.3 Vector	85
7.2.4 Harmonic List	85
7.2.5 Channel Properties	85
부도 1. 외형 및 치수 (Dimensioned Drawing)	86
부도 2. 내부 Block Diagram (Internal Block Diagram)	87
부도 3. 외부 결선도 (External Connection)	88
부도 4. 특성 곡선 (Characteristic Curve)	89
부록 A. 제품 출하 시 Setting 값 (변압기 Y-Y 결선 기준)	93
부록 B. 변압기 D-Y 결선 (위상차 30°)일 경우 정정값	97
부록 C. 변압기 결선에 따른 위상 보상표	101
부록 D. 위상 및 영상 전류 보상식	112
부록 E. 정지형 제품 (GCPF-2SCD8) 교체 시 주의 사항	113
부록 F. 변압기 결선(Y-Y, D-Y)에 따른 계전기 시험 방법	116
부록 G. 제품 출하 시 EasyLogic Setting값	133

1. 개요 (General Features)

GD13-ER11은 KEMC-1120(2008.06.26.)을 모두 만족하며, 고속의 마이크로프로세서 기반의 복합형 보호계전기로서 2권선 변압기 또는 3권선 변압기의 주 보호용 또는 발전기 혹은 전동기의 권선 단락 고장 보호용으로 사용되며, 보호 요소로는 비율차동기능과 지락과전압 보호기능을 기본으로 하며, 지락 과전압 반한시 특성은 Trip용과 Alarm용을 동시에 운용 가능하도록 설계, 제작되었습니다.

보호 기능 외에 계측기능, 이벤트 기록, 고장파형 기록기능, 자기진단기능, SCADA 연계 통신기능도 갖추었습니다. 사고 분석과 설정 변경, 자료 취득 등이 용이하도록 통합 PC 프로그램인 KBIED_MNE와 함께 제공합니다.

특징 (Features)

- 2개의 마이크로프로세서를 사용한 디지털 보호 계전기
- 2권선 또는 3권선 변압기의 주 보호 및 회전기 보호용으로 사용 가능
- 변압기 결선 및 CT 결선으로 인한 위상각 자동 보정
- CT Ratio 차로 인한 전류 크기 자동 보정 (별도의 보조 CT 불필요)
- 고조파 동작 억제 요소 선택적 사용 (2고조파, 5고조파)
- 외부 지락 사고 시 영상 전류에 의한 오동작 방지 (영상 전류 보상)
- 순시, 한시 지락 과전압 보호 기능 (Trip용, Alarm용) 동시 운용 가능
- 설정치 및 계측치의 LCD화면을 통한 디지털 표시 (4×20 LCD화면)
- 다양한 계측 기능 (기본파 전류/전압, 2 . 5고조파 전류, 보상/차동/억제 전류)
- 위상 기준 선택에 따른 전류 위상 계측
- 사고 발생 시 각종 Event (최대 1024개) 및 사고파형을 기록, 저장 (최대 6개)
- 다양한 자기 진단 및 상시 감시 기능 구현을 통한 신뢰도 향상
- 선로에 따른 자유로운 주파수 설정 (50 / 60 Hz)
- Protection Test Mode를 통한 계전기 동작시험의 편리성 향상
- 수동 TRIP지령을 통한 자체 시험 가능 (Contact Out Test)
- 정정치 변경 시 암호 입력을 통한 철저한 보안 유지
- Flash Memory 사용으로 계전기 Software 업그레이드가 용이
- Easy Logic Editor를 통한 입출력 접점을 시퀀스 Logic으로 구성할 수 있어 배전반 설계 용이
- 통신 포트 : 전면RS-232C 1개, 후면 RS-485포트 1개
- 지원 PC Software (KBIED_MNE, KBCanes)
- 제어전원 자유선택 가능 (AC/DC 110~220V)
- EMC / EMI 성능 강화
- 적용 규격 : KEMC1120 (2008.06.26.)

2. 사양 (Technical Data)

2.1 입력 전류 (Current Input)

정격 전류	AC 5A
과부하 내량	연속 10A, 2초 100A
부담	1.0VA 이하 / Phase

2.2 입력 전압 (Voltage Input)

정격 전압	AC 63.5~190V
과부하 내량	정격 전압의 1.15배 연속
부담	0.5VA 이하 / Phase

2.3 정격 제어 전원 (Rated Control Source Voltage)

AC/DC 110 ~ 220V(Free Voltage)

2.4 정격 주파수 (Rated Frequency)

50Hz 또는 60Hz (Sine Waveform 정현파)

2.5 출력 접점 / 용량 (Output Contacts)

T / S1 ~ T / S2접점 (Trip contacts) 2a 접점	
정격 전압	DC 125V
연속 통전 용량	16A
0.2 초 폐로 용량	30A
차단 용량	4000VA / 480W
재질	AgCdO
T / S3 ~ T / S12접점 (Signal contacts) 8a, 2c 접점	
정격 전압	DC 125V
연속 통전 용량	5A
0.5초 폐로 용량	5A
개로 용량	DC 125V, 30W, 시정수(25ms), 1A -T/S11, T/S12 접점에 한함
차단 용량	1250VA / 150W
재질	AgCdO

2.6 제어 접점 입력 (Control Contact Input)

개 수	5 Point
입력 전압	AC/DC 110 ~ 220V
ON / OFF 인식전압	Von ≥ 80V, Voff ≤ 60V

2.7 외 함 (Case)

외함 구조	매입 인출형
외함 Color	Munsell No. N1.5 (검정)
외함 재질	Fe (철)

2.8 변압기 설정 요소 (Transformer Setting)

주 파 수	50 / 60 Hz
변압기 결선 방식	Y-Y, Y-D, D-Y, D-D, Y-Y-Y, Y-Y-D, Y-D-Y, Y-D-D, D-Y-Y, D-Y-D, D-D-Y, D-D-D
위상 보상 방식	External, Internal
1, 2차 권선간 위상 차	0 ~ 330° (30° Step)
1, 3차 권선간 위상 차	0 ~ 330° (30° Step)

2.9 PT, Freq 설정 요소 (Power System)

Frequency	60Hz / 50Hz
Phase/Ground PT Primary	0.01 ~ 600.00kV (0.01kV Step)
Phase/Ground PT Secondary	50.0 ~ 250.0 (0.1V Step)

2.10 변압기 권선 설정 요소 (Transformer Winding Setting)

권선별 정격 전압	0.01 ~ 600.00kV (0.01kV Step)
권선별 용량	0.01 ~ 600.00MVA (0.01MVA Step)
권선별 CT Ratio	5 ~ 10,000 : 5 (5 Step)
Grounding (접지)	Yes / No

2.11 순시 차동과 비율 차동 설정 요소

(High Set Over Current & Ratio Differential Relay Setting)

순시 차동 요소 (HOC)		10 ~ 150A (1A Step)
비율 차동 요소 (RDR)	Pick - Up	0.20 ~ 2.50A (0.01A Step)
	Slope1	5 ~ 100% (1% Step)
	Slope2	20 ~ 200% (1% Step)
	Knee Point	5.0 ~ 100.0A (0.1A Step)
	Restraint Harmonic	None / 2nd / 5th / 2nd+5th
	2nd Harmonic	5.0 ~ 40.0% (0.1% Step)
	5th Harmonic	5.0 ~ 40.0% (0.1% Step)
복 귀 치		정정치의 95% 이상
동작치 정밀도		정정치의 ±5%

2.12 순시 지락과전압 설정 요소 - IOVGR

(Instantaneous Ground Overvoltage Setting)

동 작 치	5 ~ 160V (1V Step)
동작 시간 특성	Inst (50ms 이하), DT
정한시 동작 시간	0.04 ~ 60.00Sec (0.01Sec Step)
복 귀 치	정정치의 95% 이상
동작치 정밀도	정정치의 ±5%

2.13 Trip용 한시 지락과전압 설정 요소 - TOVGR1

(Time Ground Overvoltage for Trip Setting)

동 작 치	5 ~ 160V (1V Step)
동작 시간 특성	Inverse, DT
동작 시간 배율	0.10 ~ 10.00 (0.05 Step)
정한시 동작 시간	0.04 ~ 60.00Sec (0.01Sec Step)
복 귀 치	정정치의 95% 이상
동작치 정밀도	정정치의 ±5%

2.14 Alarm용 한시 지락과전압 설정 요소 - TOVGR2 (Time Ground Overvoltage for Alarm Setting)

동 작 치	5 ~ 160V (1V Step)
동작 시간 특성	Inverse, DT
동작 시간 배율	0.10 ~ 10.00 (0.05 Step)
정한시 동작 시간	0.04 ~ 60.00Sec (0.01Sec Step)
복 귀 치	정정치의 95% 이상
동작치 정밀도	정정치의 ±5%

2.15 Cold Load Pick Up 요소 (Cold Load Pick Up)

Mode	Current / CB Status / Current+CB Status
Current Level	0.05 ~ 2.50A (0.05A Step)
CB(52b) Connection	Contact Input #1~5
Operation Delay	0 ~ 1000Sec (1Sec Step)
Reset Delay	0 ~ 1000Sec (1Sec Step)
동작치, 복귀치 정밀도	정정치의 ±5%

2.16 절 연 (Insulation Test)

절연 저항	10MΩ 이상, 500 Vdc	IEC60255-5
상용 주파 내전압	2kV, 50/60Hz, 1min	IEC60255-5
뇌 임펄스 내전압	5kV, 1.2×50μs, 정·부극성, 3회	IEC60255-5

주의) 계전기 내부에 서지 보호회로가 내장되어 있으므로 내전압 시험 시에는 반드시 FG(23, 62번) 단자를 OPEN 시키고 하십시오.

2.17 진동, 충격, 지진 (Mechanical Test)

진 동	Vibration Response Test	10 ~ 150Hz, 0.5G, 전후, 좌우, 상하 1회
	Vibration Endurance Test	10 ~ 150Hz, 1G, 전후, 좌우, 상하 20회
충 격	Shock Response Test	5G, 전후, 좌우, 상하 3회
	Shock Withstand Test	15G, 전후, 좌우, 상하 3회
	Bump Test	10G, 전후, 좌우, 상하 1000회
지 진	1 ~ 8.5Hz	수평방향 가진력 1G, Sweep : 1회
	8.5 ~ 35Hz	수직방향 가진력 0.5G, Sweep : 1회

2.18 내 노이즈 (Noise Withstand)

1MHz burst disturbance	2.5kV, 1MHz, 75ns, 400Hz, 10Sec		IEC60255-22-1
EFT Burst	인가 전압	4kV/2kV	IEC60255-22-4
	반복 주파수	5kHz	
Electrostatic Discharge	Air discharge	8kV	IEC60255-22-2
	Contact discharge	6kV	
Surge Electrical Disturbance	2.0kV, 1.2×50μs, 8×19μs, 60Sec, 5회		IEC60255-22-5
무선주파 방사내력	80MHz ~ 1GHz, 10V/m, 1Sec		IEC60255-22-3
무선주파 전도내성	150kHz ~ 80MHz, 10V/m, 1Sec		IEC60255-22-6

2.19 온도, 습도 (Temperature, Humidity Test)

온 도 범 위	동작 주위 온도	-10℃ ~ +55℃
	복원 보증 온도	-20℃ ~ +70℃
상 대 습 도		일평균 80% 이하

2.20 기타 사용 환경 (Other Operating Condition)

표 고	1000m 이하
이상 진동, 충격, 경사 및 자계의 영향이 없는 상태	
폭발성 분진, 가연성 분진, 가연성 / 부식성 가스, 염분 등이 없는 곳	

3. 보호 특성 (Protection Characteristics)

3.1 순시 차동 계전 기능 (High Set Over Current Function)

HOC는 고조파 억제 기능이 없는 단순 전류 차동 요소로서, 권선 간의 차 전류가 정정치 이상이 되면 순시 동작합니다.

차 전류는 권선에 흐르는 전류의 크기 차가 아니라, 보상식을 통해 계산된 보상 전류의 벡터 차의 크기입니다.

HOC 요소는 RDR 요소와 함께 변압기의 비율 차동 보호 계전에 필수적인 요소로서 매우 큰 고장 전류에 대하여 순시 동작하고, RDR 요소는 HOC의 정정치 이하의 차동 전류에 대하여 동작하도록 설계되었습니다.

따라서 HOC의 세부 항목 설정 시에는 RDR의 세부 항목 설정과 연관 지어 보호가 잘 이루어지도록 하여야 합니다.

HOC 요소의 동작에 관한 Logic Diagram은 아래와 같습니다.

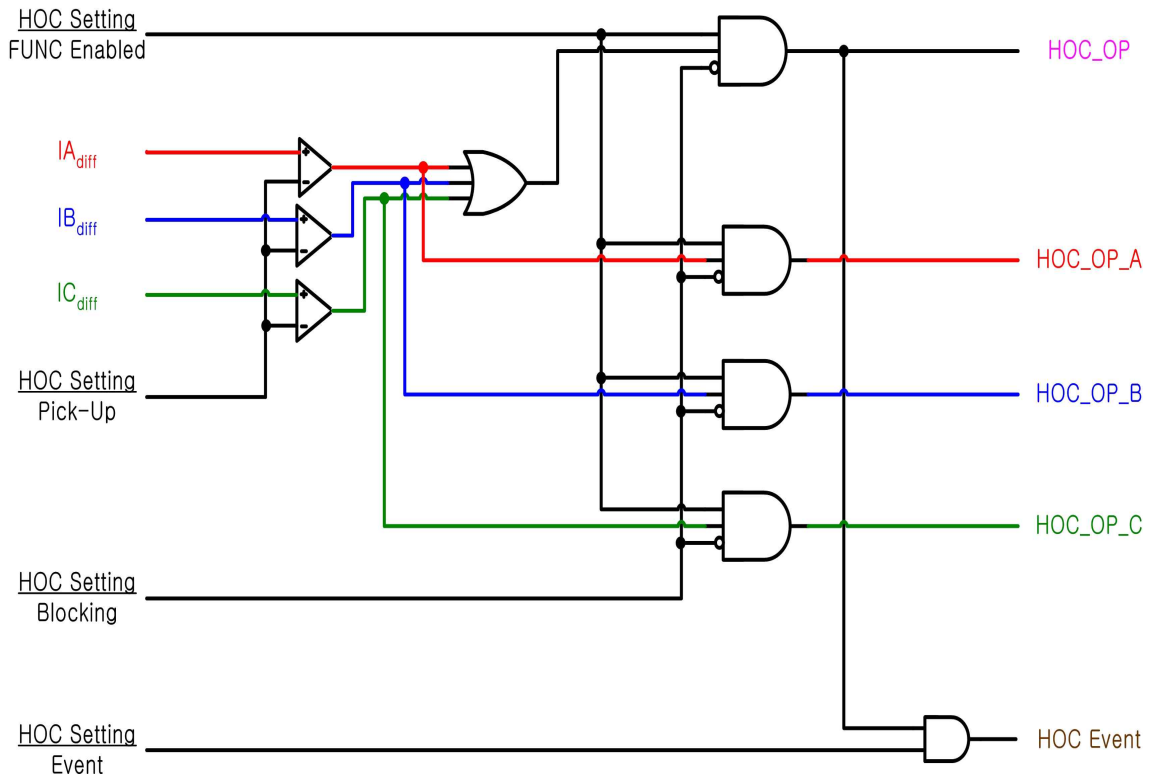

<Figure 1. 순시 차동 요소 Logic Diagram>

3.2 비율 차동 계전 기능 (Ratio Differential Function)

RDR은 변압기의 전류 비율 차동 보호 요소로서 억제 전류와 차 전류의 비율 특성에 따라 동작합니다.

비율 특성은 Pick-up, Slope1, Slope2, Knee Point 설정에 의해 달라집니다.

Knee Point와 Slope2 설정 시에는 HOC 요소의 정정치 설정과 연관 지어 상호 보완적으로 동작하게 하는 것이 바람직합니다.

위상 보상(Phase Compensation)에서 External은 변압기에서 보상 CT를 사용하여 하드웨어적으로 위상각 보정을 한 경우에 선택합니다.

예전 정지형이나 유도형 Type의 비율 차동 계전기를 사용할 때 변압기 결선이 Y- Δ 일 경우 보상 CT를 Δ -Y로 결선하여 CT 결선으로 위상차를 보정하는데, 이렇게 결선되어 있는 상태에서 GD13-ER11로 교체할 때 위상 보상을 External로 하시면 됩니다.

External로 설정을 하시면 계전기는 위상각 보정을 하지 않고, CT Ratio의 차에 의한 전류 크기 보상과 CT 결선이 Δ 일 때 $\sqrt{3}$ 배 커진 전류를 다시 $\sqrt{3}$ 으로 나누어 CT 결선에 따른 전류 크기차를 보상해 줍니다.

위상 보상(Phase Compensation)에서 Internal은 변압기에서 보상 CT를 사용하여 하드웨어적으로 위상각 보정을 하지 않은 경우에 선택합니다.

즉, 변압기 결선에 상관없이 CT를 Y로 결선하시고, 위상 보상 설정에서 Internal로 설정하시면 계전기가 변압기 결선에 따른 위상각을 보정하고, CT Ratio 차에 의한 전류 크기 및 외부 지락 사고에 의한 영상전류의 크기를 자동으로 보상해 줍니다.

또한, 현장에서 CT를 Δ 로 결선할 때 오결선이 자주 발생하여 Panel 제작 및 설치 시 어려움이 많았는데, CT를 Y로 결선함으로써 오결선 발생을 줄이고, 계전기 설치를 편리하게 할 수 있습니다.

계전기 설정 항목 중 1, 2차 권선간 위상차(W1-W2-PH), 1, 3차 권선간 위상차(W1-W3-PH)는 2차, 3차 권선이 1차 권선을 기준으로 뒤지는 위상(Lag)을 설정하는 항목입니다.

만일 변압기 결선이 Y- Δ 이고, 2차 권선이 1차 권선보다 30° 뒤질 경우 W1-W2-PH를 30° 로 설정하시면 됩니다.

그런데, Y- Δ 의 결선에서 발생할 수 없는 위상차(예, 60°)를 설정하시면 계전기는 기본 위상차인 30° 로 보상을 하게 되므로 주의하여 정정하시기 바랍니다.

Slope1의 기울기(%)는 차동 전류, 억제 전류가 0인 지점으로부터의 기울기이며, Slope2의 기울기(%)는 Knee Point에서부터의 기울기입니다.

RDR의 동작 특성을 억제 전류와 차 전류의 관계로 표시하면 다음과 같습니다.

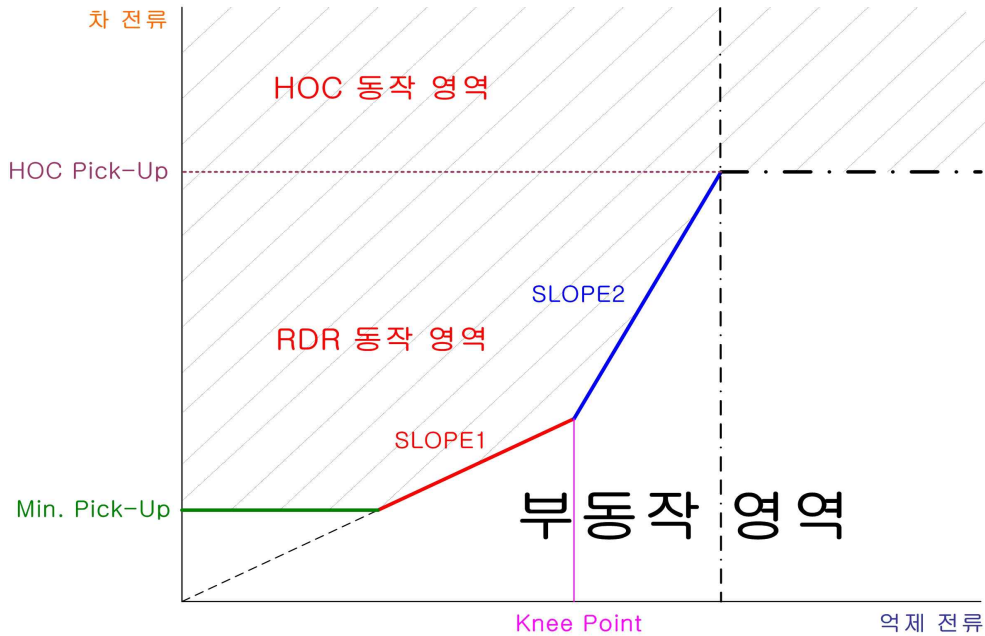

<Figure 2. 비율 차동 요소 동작 특성>

차 전류의 계산 시에는 각 권선의 전류 크기와 위상을 고려하여 벡터 합으로 계산되며, 억제 전류의 계산 시에는 각 권선 전류치의 크기만을 이용하여 스칼라 합을 2로 나누어 구합니다.

차 전류와 억제 전류의 계산에는 위상 보상(Phase Compensation) 설정에 따른 위상각 보정, 각 권선 간의 CT Ratio차 보상, 영상 전류 보상 등이 모두 이루어진 각 권선의 보상 전류가 이용됩니다.

변압기 결선 형태에 따른 위상각 보정은 부록 C. 변압기 결선에 따른 위상 보상표를 참고하시기 바라며, 각 권선 간의 CT Ratio차 보상은 다음과 같이 이루어집니다.

(1) 기준 권선 결정

기준 권선은 각 권선의 정격 전류에 대한 CT의 여유율이 가장 작은 권선으로 결정됩니다.

이것은 포화에 대한 여유도가 가장 낮은 권선을 기준으로 다른 권선의 CT Ratio를 보상하는 것을 의미합니다.

기준 권선을 결정할 때 먼저 각 권선의 Winding 설정에서 입력한 정격 전압과 정격 용량을 가지고 정격 전류를 계산합니다.

정격 전류를 구하는 공식은 아래와 같습니다.

$$I_{rated} = \frac{S_{MVA}}{\sqrt{3} \cdot V_{kV}}$$

정격 전류를 구하고 나면 CT 포화에 대한 여유도를 계산하는데, 여유도를 구하는 방법은 각 권선의 CT Ratio를 정격 전류로 나누면 됩니다.

CT 포화에 대한 여유도를 구하는 공식은 아래와 같습니다.

$$I_{margin} = \frac{CT_{ratio}}{I_{rated}}$$

(2) 각 권선의 보상치 계산

기준 권선이 결정되고 나면 보상치 계산을 합니다.

CT 포화에 대한 여유도가 가장 작은 권선을 기준으로 각 권선의 보상치는 다음과 같이 계산됩니다.

$$M = \frac{V_{rated} \times CT_{ratio}}{V'_{rated} \times CT'_{ratio}}$$

여기에서 V'_{rated} 와 CT'_{ratio} 는 기준 권선의 정격 전압과 CT Ratio입니다.

예를 들어,

Winding1 설정 : $V_{rated} = 154kV$, $SMVA = 60MVA$, $CT\ Ratio = 240$ (1200/5A)

Winding2 설정 : $V_{rated} = 23kV$, $SMVA = 60MVA$, $CT\ Ratio = 400$ (2000/5A)

으로 설정한 경우,

$$\text{Winding1의 정격 전류는 } I_{rated1} = \frac{60MVA}{\sqrt{3} \times 154kV} = 224.94A$$

$$\text{Winding2의 정격 전류는 } I_{rated2} = \frac{60MVA}{\sqrt{3} \times 23kV} = 1506.13A$$

이 되고, CT 포화에 대한 여유도는

$$\text{Winding1 : } I_{margin1} = \frac{240}{224.94} = 1.07$$

$$\text{Winding2 : } I_{margin2} = \frac{400}{1506.13} = 0.27$$

이므로 여유도가 가장 적은 2차 권선이 기준 권선이 됩니다.

각 권선에 대한 보상치를 계산하면,

$$\text{Winding1의 보상치 : } M1 = \frac{154 \times 240}{23 \times 400} = 4.017$$

Winding2의 보상치 : $M2 = \frac{23 \times 400}{23 \times 400} = 1.000$

이렇게 구한 보상치는 차 전류와 억제 전류의 계산 시에 이용됩니다.

위에서 얻은 보상치와 부록 C. 변압기 결선에 따른 위상 보상표에서 얻은 보상각을 이용하여 부록 D. 영상 전류 보정식을 통해 보상 전류 및 위상을 구합니다.

RDR 요소의 동작은 각 권선 간의 CT Ratio 보상 외에 돌입 전류나 과여자 시의 오동작에 대한 대책이 요구됩니다.

돌입 전류는 고장이 아닌 상황에서 권선 간의 큰 차 전류를 유발하여 계전기의 오동작을 유발할 뿐만 아니라, 일어나는 현상이 일시적으로 발생하였다가 시간이 지나면 정상적인 상태로 바뀌게 되므로, 이때에는 RDR 요소의 동작을 저지할 필요가 있습니다.

돌입 전류는 고장 전류와 달리 2고조파 성분이 많이 포함되므로, 기본파 차 전류 크기에 대한 2고조파 차 전류 크기 함유량으로 구분할 수 있습니다.

과여자 시에는 1권선에 흐르는 여자 전류로 인하여 차 전류를 발생하여 계전기의 오동작을 유발하므로, 이때에도 RDR 요소의 동작을 저지할 필요가 있습니다.

과여자 시에는 5고조파 성분이 많이 포함되므로, 기본파 차 전류 크기에 대한 5고조파 차 전류 크기 함유량으로 구분할 수 있습니다.

본 계전기는 고조파 함유량이 비율 차동요소가 동작하기 전에 설정된 값보다 많을 경우 동작을 저지하지만, 비율 차동요소가 동작된 상태에서는 고조파에 대한 억제를 하지 않습니다.

※ 2고조파 함유량 및 과여자 시의 5고조파 함유량 특성은 변압기 메이커에서 제공되어 질것입니다.

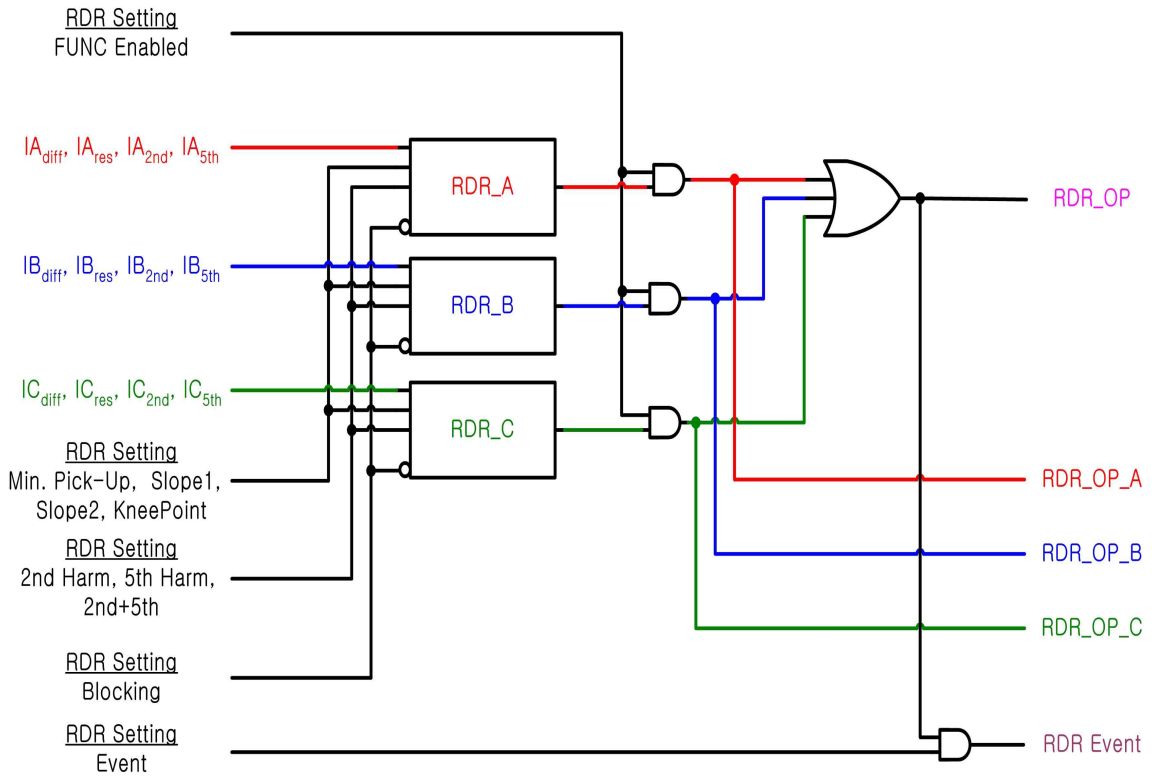

<Figure 3. 비율 차동 요소 Logic Diagram>

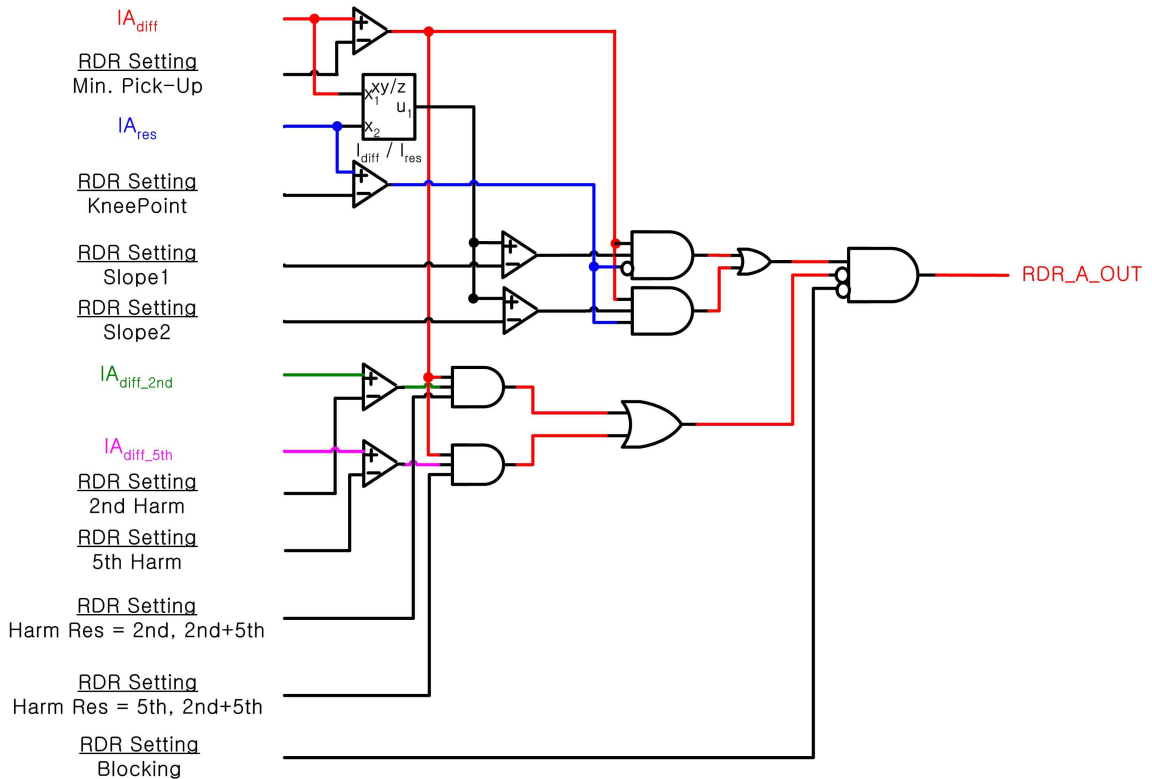

<Figure 4. 비율 차동 요소 A상 Logic Diagram>

3.3 순시 지락 과전압 계전 기능 (Instantaneous Ground Overvoltage Function)

GD13-ER11은 지락 과전압 보호 요소로 순시 지락 과전압 보호 요소(IOVGR), Trip용 한시 지락 과전압 요소(TOVGR1), Alarm용 한시 지락 과전압 보호 요소(TOVGR2)의 3가지 보호 요소를 제공합니다.

순시 지락 과전압 보호 요소는 영상 전압이 Pick Up 설정을 넘는 경우에 동작하는 요소로 순시(Inst), 정한시(DT)로 동작합니다.

IOVGR의 MODE에서 Inst로 설정하면 DT-TIME 항목은 LCD 상에 표시되지 않습니다.

IOVGR 요소의 동작에 관한 Logic Diagram은 아래와 같습니다.

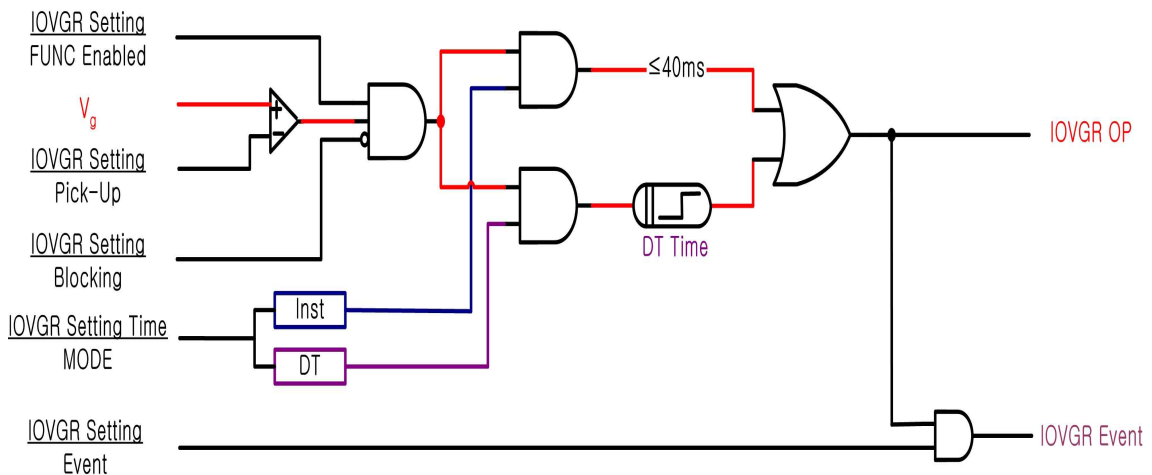

<Figure 5. 순시 지락 과전압 요소 Logic Diagram>

3.4 Trip용 한시 지락 과전압 계전 기능 (Time Ground Overvoltage for Trip Function)

TOVGR1은 지락 과전압 보호 요소 중에 한시 Trip용으로 제공됩니다. 동작은 정한시 또는 반한시로 설정할 수 있으며, 반한시 동작 특성 곡선은 기존에 사용 중인 유도형 지락 과전압 보호 요소의 특성 곡선과 일치하도록 설계되었습니다.

$$T = \left(\frac{12.15}{V^2 - 1} + 0.35 \right) \times \frac{M}{10} (\text{sec})$$

$$V = \frac{Vi(\text{계전기입력치})}{Vs(\text{계전기동작정정치})}, M : \text{동작시간배율}$$

LCD 상에 표시되는 세부 항목은 CURVE의 설정에 따라 달라지는데, CURVE를 Inverse로 설정하면 T-DIAL 항목이 표시되고, CURVE를 DT로 설정하면 T-DIAL 대신에 DT-TIME 항목이 표시됩니다.

TOVGR1 요소의 동작에 관한 Logic Diagram은 아래와 같습니다.

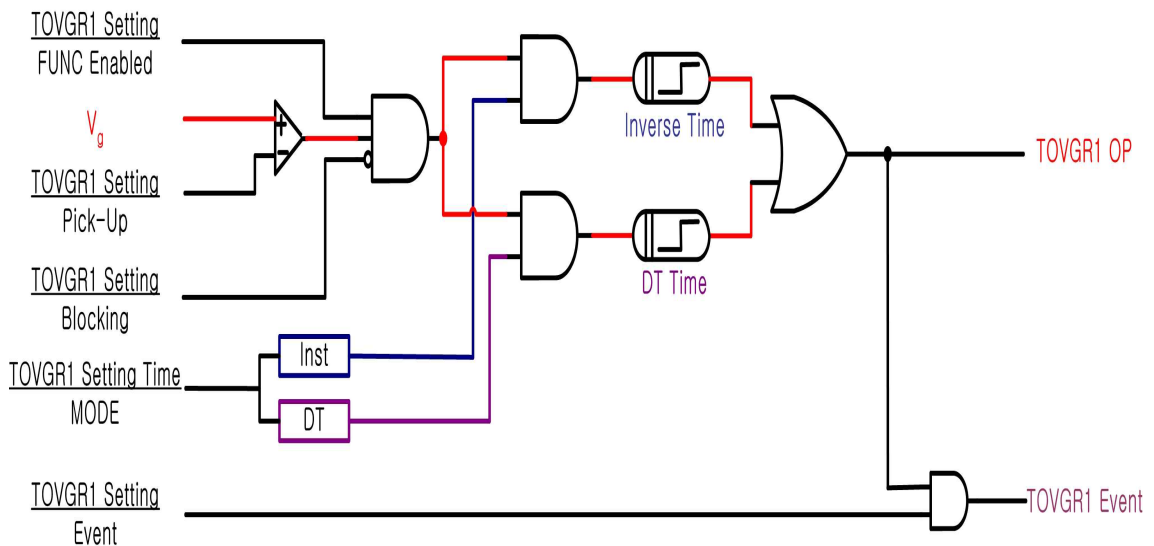

<Figure 6. Trip용 한시 지락 과전압 요소 Logic Diagram>

3.5 Alarm용 한시 지락 과전압 계전 기능 (Time Ground Overvoltage for Alarm Function)

TOVGR2는 지락 과전압 보호 요소 중에 한시 Alarm용으로 제공됩니다. 동작은 정한시 또는 반한시로 설정할 수 있으며, 반한시 동작 특성 곡선은 아래와 같습니다.

$$T = \left(\frac{24.75}{V^{2.23} - 1} + 4.15 \right) \times \frac{M}{10} (\text{sec})$$

$$V = \frac{Vi(\text{계전기입력치})}{Vs(\text{계전기동작정정치})}, M : \text{동작시간배율}$$

LCD 상에 표시되는 세부 항목은 CURVE의 설정에 따라 달라지는데, CURVE를 Inverse로 설정하면 T-DIAL 항목이 표시되고, CURVE를 DT로 설정하면 T-DIAL 대신에 DT-TIME 항목이 표시됩니다.

TOVGR2 요소의 동작에 관한 Logic Diagram은 아래와 같습니다.

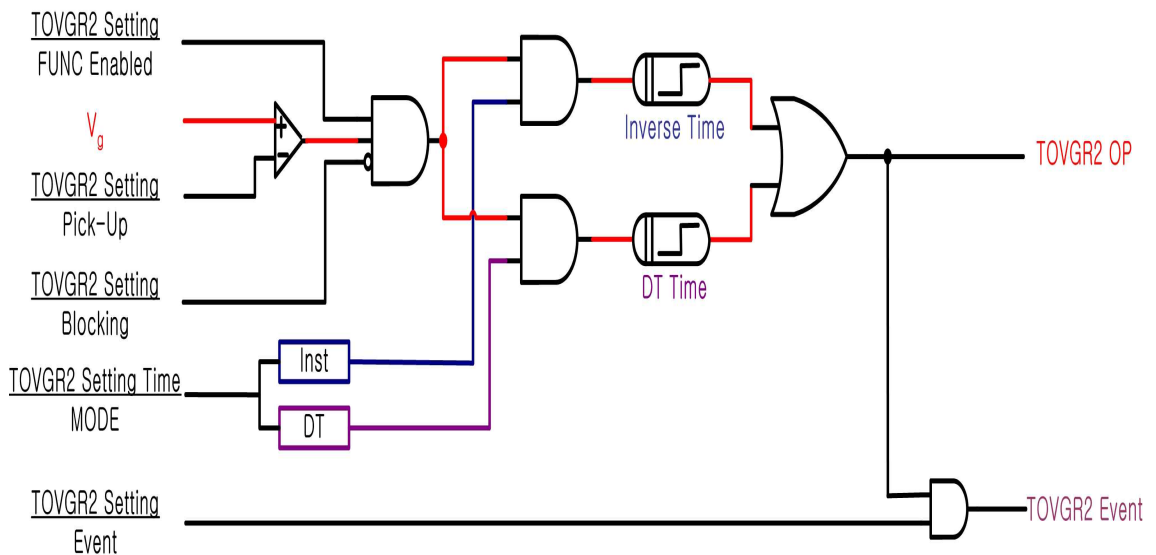

<Figure 7. Alarm용 한시 지락 과전압 요소 Logic Diagram>

3.6 Cold Load Pick Up 계전 기능 (Cold Load Pick-Up Function)

Cold Load Pick-Up은 선로 가압 시에 연결된 부하 특성에 따라 발생할 수 있는 시동 전류에 의해 계전기가 오동작 하지 않도록 동작 저지 요소로 사용됩니다. 동작 저지 요소이므로 선로의 상황을 신중히 고려하여야 하며, 실제 사고 발생 시 동작 저지가 되지 않도록 주의하여야 합니다.

출하 시 Cold Load Pick-Up 기능은 해제되어서 출하됩니다.

Cold Load 상황의 검출 방법은 입력 전류의 크기로 하거나 차단기의 접점 정보를 이용하거나 2가지를 동시에 사용하는 3가지 종류가 있습니다.

전류 검출 모드로 된 경우에 Cold Load Pick-Up의 동작은 다음과 같습니다.

모든 권선에서 CT 입력 전류가 설정된 정정치 이하의 크기로 흐르면, 설정한 OP-DLY 시간만큼 Delay한 후 시간이 지난 상태에서도 정정치 이하의 크기로 흐르면 동작합니다.

CB 검출 모드로 된 경우에 Cold Load Pick-Up의 동작은 다음과 같습니다.

지정한 입력 접점에서 CB의 접점 입력이 들어오면, 설정한 OP-DLY 시간만큼 Delay한 후 시간이 지난 상태에서도 CB의 접점 입력이 들어오면 동작합니다.

전류 검출 모드로 된 경우에 Cold Load Pick-Up의 복귀 동작은 다음과 같습니다.

동작한 상태에서 어느 하나의 권선에서라도 CT 입력 전류가 설정된 정정치 이상의 크기로 흐르면, 설정한 RST-DLY 시간만큼 Delay한 후 시간이 지난 상태에서도 정정치 이상의 크기로 흐르면 복귀합니다.

CB 검출 모드로 된 경우에 Cold Load Pick-Up의 복귀 동작은 다음과 같습니다.

동작한 상태에서 지정된 입력 접점에 CB의 접점 입력이 없으면, 설정한 RST-DLY 시간만큼 Delay한 후 시간이 지난 상태에서도 CB의 접점 입력이 없으면 복귀합니다.

Cold Load Pick-Up 기능이 동작 상태에서 복귀를 하게 되면, 설정된 계전 기능이 다시 원상태로 되돌아와 보호를 수행합니다.

Cold Load Pick-Up 요소의 동작에 관한 Logic Diagram은 아래와 같습니다.

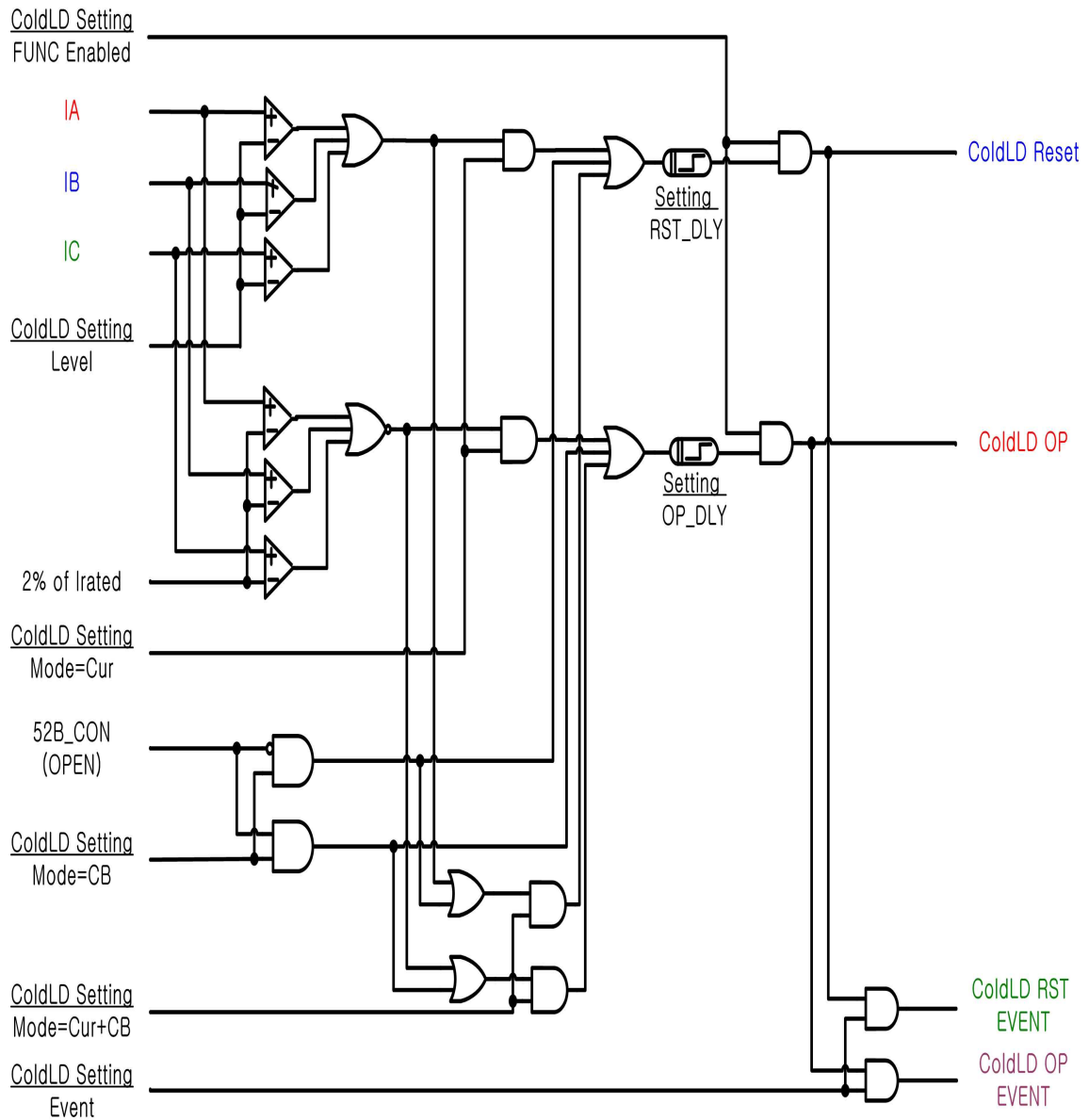

<Figure 8. Cold Load Pick-Up 요소 Logic Diagram>

4. 주요 기능 (Subsidiary Function)

4.1 계측 기능 (Metering Function)

항 목	특 징
기본파 전류	<ul style="list-style-type: none"> • 권선별(1, 2, 3) 각 상 기본파 전류 실효치 • 각 상별 기본파 전류 실효치 • 전류의 위상 계측은 REF_PHS 설정에 의해 결정 (REF_PHS를 CURRENT 설정 시 1권선 전류A상기준, VOLTAGE 설정 시 Vm전압 기준) • 전류의 계측은 Measurement 설정에 의해 결정 (Measurement를 Primary로 설정 시 계전기 입력전류를 CT Ratio로 환산한 1차 전류로 표시하고 Secondary로 설정 시 계전기 입력전류인 2차 전류로 표시. • 계측 범위 : 0 ~ 250A (CT Ratio 5:5일 때)
기본파 전압 (Vm)	<ul style="list-style-type: none"> • 전압 입력을 권선별 정격 전압으로 환산 표시
영상 전압 (Vn)	<ul style="list-style-type: none"> • 계전기 입력 영상 전압을 표시
보상 전류	<ul style="list-style-type: none"> • CT Ratio차, 변압기 결선에 의한 위상차, 영상 전류를 보상한 전류의 실효치 및 위상 계측 • 차 전류, 억제 전류 계산에 이용되는 값
차 전류 및 억제 전류	<ul style="list-style-type: none"> • 각 상별로 차 전류, 억제 전류 실효치 계측
2, 5고조파 전류	<ul style="list-style-type: none"> • 2 고조파, 5 고조파 전류 실효치 계측 • 계전기 입력 전류를 CT Ratio로 환산한 1차 전류로 표시
2, 5고조파 차 전류	<ul style="list-style-type: none"> • 고조파 억제 판별 때 이용되는 값 • 계전기 입력 전류를 보상치로 환산한 전류
기준 권선	<ul style="list-style-type: none"> • 보상을 할 때 기준이 되는 권선 표시
계측 정밀도	<ul style="list-style-type: none"> • 0.1% rdg. ±2 dgt.

4.2 통신 기능 (Communication Function)

본 계전기 (GD13-ER11)는 범용의 RS-232C/RS-485 통신 방식을 제공하며 최대 38400bps 속도의 데이터 전송이 가능합니다. 계전기에는 2개의 통신포트가 있는데, 전면부에 RS232C 포트 1개와 후면부에 RS485 포트 1개가 있습니다. 전면부 RS232C 통신포트는 Setting Tool을 위한 것으로 노트북에 연결하여 설정치, 일반 구성 및 시퀀스 구성을 변경하거나 기록된 이벤트 및 사고파형 등 데이터를 받아 분석 하는데 사용되며, 후면의 RS485 통신포트는 원방 SCADA통신을 위해 사용됩니다.

프로토콜	통신방식	<ul style="list-style-type: none"> ● RS-232/485
	지원 프로토콜	<ul style="list-style-type: none"> ● ModBus
통신 규격 (RS-485)	통신 거리	<ul style="list-style-type: none"> ● 1.2km
	통신 선로	<ul style="list-style-type: none"> ● 범용 RS-485 Two-Pair cable
	통신 속도	<ul style="list-style-type: none"> ● 9600 / 19200 / 38400 bps
	전송 방식	<ul style="list-style-type: none"> ● Half-Duplex
	최대 입출력 전압	<ul style="list-style-type: none"> ● -7V ~ +12V
통신 포트	전면 표시부	<ul style="list-style-type: none"> ● RS232 포트 1개 (19200 BPS, ModBus 프로토콜) ● 유지보수 및 GD13-ER11 Setting Tool
	후면	<ul style="list-style-type: none"> ● RS485 포트 1개 ● (9600/19200/38400 BPS, ModBus 프로토콜) ● 상위 SCADA 통신 ● 단자 번호 : 57(+), 59(-), 61(Com) ● ModBus 프로토콜 Memory Map은 별도 제공.

4.3 자기 진단 기능 (Self Diagnosis Function)

자기 진단 기능은 계전기의 운전상태를 상시 감시하여 기기의 오부 동작을 방지 하기 위한 것입니다. 이상이 검출되면 적색의 System Error LED가 점등되고 Status 메뉴를 확인하면 자기진단 결과가 대상항목에 ERR로 표시되고 Event로 기록 저장합니다. 또한, 이상 발생시에는 계전 요소의 동작출력이 즉시 저지되고, 이상 발생 내용은 이상 상태가 제거 될 때까지 저장되고 LCD 및 LED에 표시합니다.

사용자가 이를 확인 하고 적절한 조치를 취하여 이상 원인을 제거하고 Reset Key 를 누르면 System Error LED가 소등되고 자기진단 화면의 대상 항목도 OK로 바뀌게 됩니다.

주요 진단 항목은 다음과 같습니다.

- 직류전원 이상 감시 (DC POWER)
- CPU 이상 감시 (CPU EXCEPT)
- 메모리 이상 감시 (MEMORY)
- 정정부의 정정치 이상 감시 (SETTING)
- DSP 이상 감시 (DSP)
- A/D 변환기 이상 감시 (A/D CONVERTER)
- EasyLogic 이상 감시 (EASYLOGIC)
- 디지털 입출력 회로 이상 감시 (DI/O Circuit Fail)
- Calibration 이상 감시 (Auto Calibration)

4.4 이벤트 기록 기능 (Event Record Function)

고장상황에서나 평상시 운전상황에서 계전기의 동작상황 이력을 간단히 볼 수 있도록 하는 기능입니다. 고장분석 시에 기록된 고장파형과 이벤트의 발생 순서를 함께 비교하면 고장원인과 기기 간의 오부동작 유무 등을 종합적으로 판단할 수 있습니다. 저장된 이벤트는 전면부의 RS232 통신포트를 통하여 Upload하여 확인할 수 있습니다.

기록 횟수	<ul style="list-style-type: none"> ● 최대 1024개까지 기록
분해능	<ul style="list-style-type: none"> ● 1ms 단위
Event 발생 항목	<ul style="list-style-type: none"> ● 보호 계전 요소 Pick-Up/Release/Operation ● 자기 진단 Error 발생 ● Setting 변경 ● Fault Data Triggered ● Fault Data Recorded ● Fault Recording Data Clear ● Event Recording Data Clear ● Flash Memory Error ● 계전기 제어전원 On (Power On) ● 계전기 제어전원 Off (Power Down)
표시 항목	<ul style="list-style-type: none"> ● Event 발생 항목 ● 보호 계전 요소의 Pick-Up/Release/Operation ● 전기량 : 전압/전류 실효치 및 위상
Data 유지, 저장	<ul style="list-style-type: none"> ● 제어 전원이 상실되더라도 Data 유지 ● *.txt 파일로 저장 가능

4.5 파형 기록 기능 (Waveform Record Function)

이 기능은 설정된 Trigger 조건이 만족되면 그 시점을 전후로 설정한 주기만큼의 파형을 기록하는 기능으로 계통 사고 시 사고 해석을 돕기 위한 것입니다. 기록된 데이터는 통신을 통하여 PC에서 Upload 받아 KBCanes을 이용하여 파형을 Graphic 형태로 볼 수 있습니다.

기록 횟수	<ul style="list-style-type: none"> ● 최대 6개까지 기록
Recording Type (Block × Cycles)	<ul style="list-style-type: none"> ● 6×270
Sampling	<ul style="list-style-type: none"> ● 32 Sample / Cycles
Waveform Record Trigger Condition	<ul style="list-style-type: none"> ● 보호 계전 요소의 Pick-Up/Operation ● 입력접점 (DI 1~4) ON에서 OFF 시
Waveform Record 표시 항목	<ul style="list-style-type: none"> ● 권선별 각 상 전류 ● 권선 입력 전압, 영상전압 ● 출력 접점 상태 ● 입력 접점 상태 ● 보호 계전 요소 상태 ● 입력 전류, 전압에 대한 위상, 고조파, 왜형을 계측
Data 유지, 저장	<ul style="list-style-type: none"> ● 제어 전원이 상실되더라도 모든 Data 영구 보존 ● *.cfg, *.dat 파일로 저장 가능 ● Comtrade File Format 지원

5. 전면부 표시 (Display Panel Construction)

5.1 전면부 표시, 조작부의 구성 (Front-side Display Panel Structure)

전면 표시, 조작부는 아래와 같이 20자 4줄의 Graphic LCD와 14개의 LED, 8개의 KeyPad, RS232C 통신 Connector로 구성되어 있습니다.

전면부에 투명 Cover가 부착되어 먼지나 이물질의 침입을 막고 불필요한 버튼 조작을 막는 역할을 하고 있습니다.

정정치 변경 시 비밀번호 입력을 거치게 함으로써 지정된 사용자 외에 임의의 사람이 정정치를 변경하는 것을 방지하였으며 LCD를 통해 운전 정보를 조회하는 동안에도 보호기능은 수행됩니다.

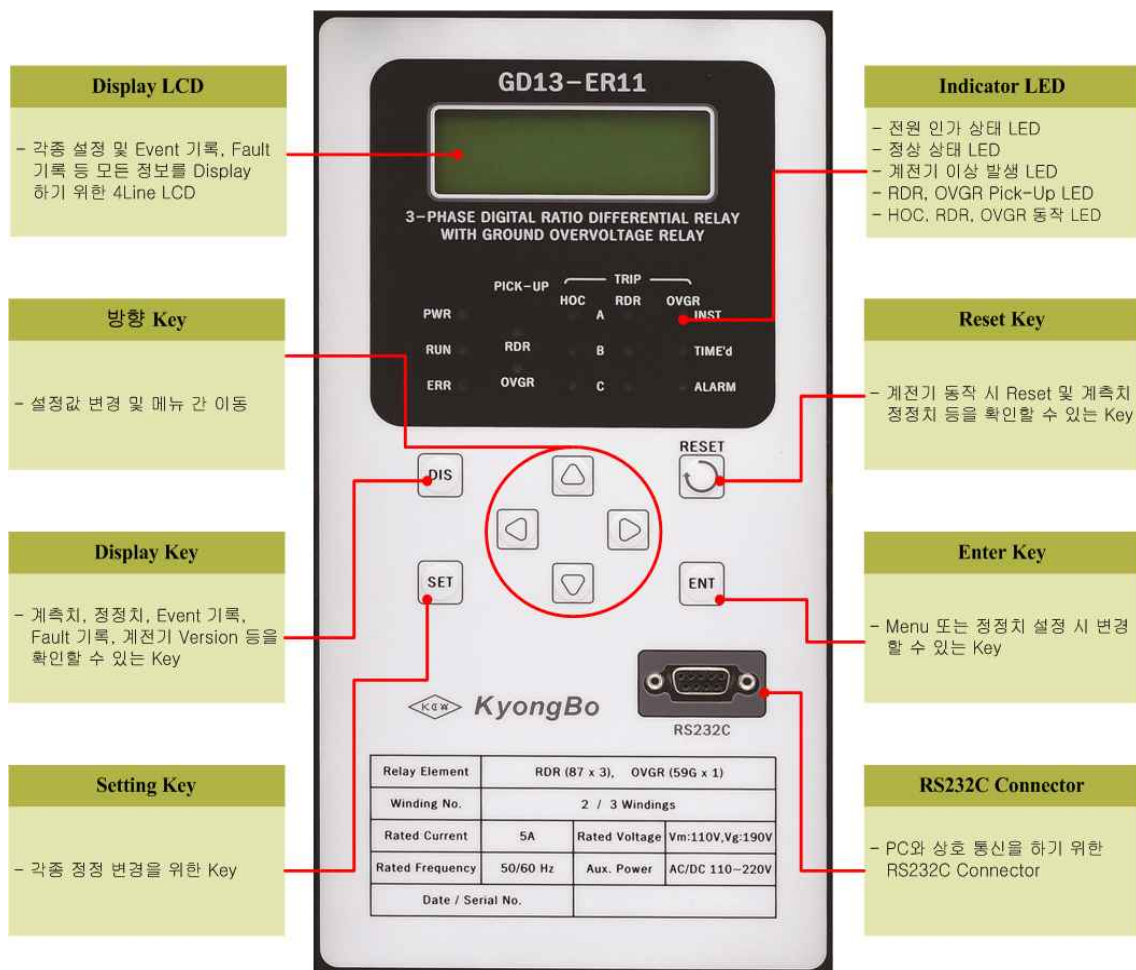

<Figure 9. 전면 표시부>

5.2 Key Pad & Communication Connector

Direction (방향) Key	설정값 변경 및 메뉴 간 이동 시에 사용됩니다.
Display Key	Status, Metering, Event, Waveform, Software Version 등의 정보를 확인할 수 있습니다.
Setting Key	각종 설정 가능한 정정치를 변경하고자 할 때 사용됩니다.
Reset Key	계전기가 동작 시에는 Indicator Reset으로 사용되고 사고가 발생하지 않았을 때는 커버를 열지 않고 정정치 확인을 할 수 있는 Key입니다.
Enter Key	메뉴 선택 시나 각종 정정치 변경 시에 변경, 확인할 수 있는 Key입니다.
RS232C Connector	PC와 상호 통신을 통해서 설정치 변경, Event 기록, Waveform 기록 등을 PC에서 가능하게 하는 RS232C 통신 Connector입니다.

5.3 LED (Operating Indicators)

PWR (녹색)	전원이 정상적으로 인가되었을 때 녹색으로 항상 점등되어 있는 표시기입니다.
RUN (녹색)	전원이 인가되어 보호 계전기의 CPU가 정상적으로 RUN하고 있음을 나타내는 LED로 정상적인 상태에서 점등하고 전원이 인가된 상태에서 점등하지 않는 것은 CPU가 RUN하지 못하는 상황으로 장치에 심각한 문제가 있으며 보수 또는 교체를 요하는 상황입니다.
ERR (적색)	장치 내에 이상이 있어 이상이 자기 진단 기능에 의해 감지되었을 때 “ERR”LED가 적색으로 점등하며, 이때에는 보호 계전요소의 동작이 저지 됩니다. 장치이상의 상세한 내용은 버튼 조작을 통하여 LCD에서 볼 수 있으며 장치의 이상이 제거된 후 Reset Key 를 누르면 점등된 LED가 꺼짐으로 복귀됩니다. 참고로 설정된 System Error 해당 접점도 Reset 버튼을 누를 때까지 유지됩니다.
RDR-Start OVGR-Start (황색)	RDR, HOC(A, B, C상), OVGR 요소가 설정치 이상의 전류, 전압이 입력되어 Pick-Up 되었을 때 황색의 LED가 점등되고 복귀되면 자동으로 꺼지게 됩니다.
HOC, RDR, OVGR Operation (적색)	RDR, HOC 요소의 상별 동작, OVGR 요소의 동작 표시기로서 요소가 동작하면 Trip 출력과 동시에 해당 상의 LED가 적색으로 점등합니다. 이 상태의 LED 동작은 보호 계전 요소가 복귀되어도 “Reset”버튼을 누를 때까지 유지됩니다. 참고로 설정된 T/Sx 접점은 계전 요소와 함께 자동 복귀됩니다.

6. 정정 및 표시 방법 (Display & Setting Modes)

6.1 Key 조작 및 LCD 구성

6.1.1 LCD 초기 표시 상태, 백 라이트 (Back-Light) On/Off

LCD 화면은 초기화면, 표시 (Display) 화면 그리고 정정치 (Setting) 입력 화면으로 구성됩니다. 계전기에 전원을 인가하면 아래와 같은 계전기 초기 화면이 표시됩니다.

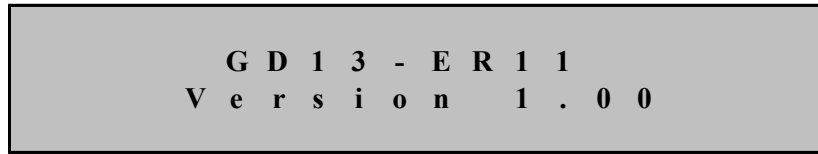

LCD의 Backlight는 버튼 조작 없이 3분이 지나면 자동으로 OFF되며 계측치가 자동으로 순환합니다.

6.1.2 LCD 화면 표시 및 버튼 조작의 기본 원칙

LCD화면에 표시되는 정보는 Tree 구조로 되어있고 좌(←), 우(→), 상(↑), 하(↓) Key로 Tree 구조의 정보를 찾아 선택할 수 있습니다.

커서(↔)가 위치한 항목이 현재 선택한 항목을 나타내며 우(→)방향 Key를 누르면 세부 항목이 표시됩니다.

현재 항목을 빠져 나가려면 좌(←)방향 Key를 누르면 됩니다.

LCD 상의 첫 번째 줄에서 우 삼각형 표시(▶)는 메뉴 Tree 상의 Level을 나타냅니다.

(▶)표시가 하나인 경우에는 메뉴 Tree 상의 최상위 항목을 의미하며, (▶▶)는 최상위 항목에서 세부 항목으로, 즉 메뉴 Tree 상의 두 번째 Level을 표시하며, 이것이 또 세부항목을 가지는 경우에는 세 번째 Level의 세부항목 (▶▶▶)로 표시됩니다.

“DIS” Key는 Display Mode, “SET” Key는 Setting Mode로 이동하게 됩니다.

6.1.3 One-button 표시

“RESET” 버튼을 반복하여 누르면 계측치 및 Setting값, 진단 상태 등을 순서대로 LCD 화면에서 확인할 수 있습니다.

이는 전면부에 투명 Cover가 씌워진 상태에서 Cover를 열지 않고 확인할 수 있게 한 것입니다.

보호 계전 요소가 동작하여 Operating Indicator가 켜진 경우는 Indicator Reset으로 작용합니다.

6.1.4 Menu-Tree

<Figure 10. Menu Tree>는 계전기에서 표시하여 줄 수 있는 메뉴 구성을 요약한 것입니다.

각 메뉴의 조작 및 설명은 다음 장에서 자세히 기술하였습니다.

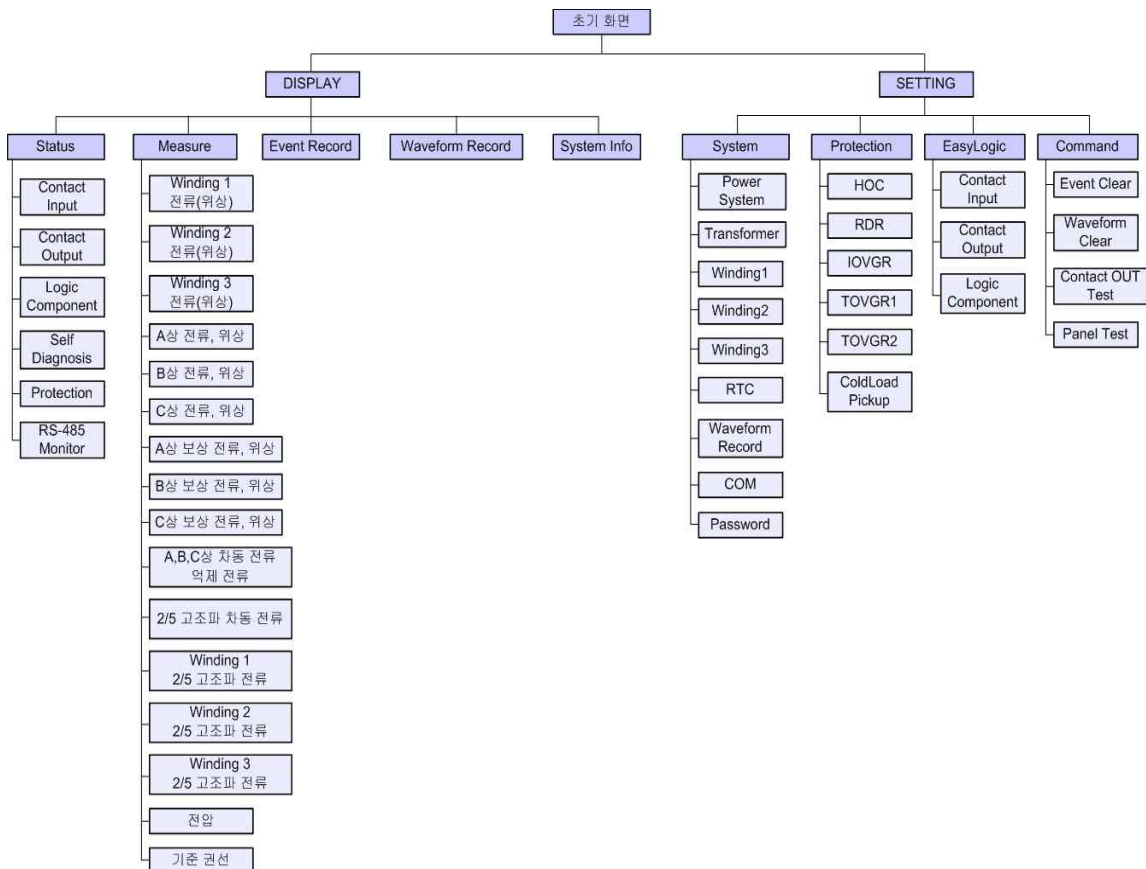

<Figure 10. Menu Tree>

6.2 Display 화면 표시 방법 (Display Modes)

초기화면에서 “DIS” 버튼을 누르면 표시화면으로 전환되며 계전기의 입출력 접점 및 자기진단 상태, 보호요소 동작상태, 계측, Event Data, Waveform Record Data, Relay Version 등을 확인 할 수 있습니다.

Display의 화면은 아래와 같습니다.

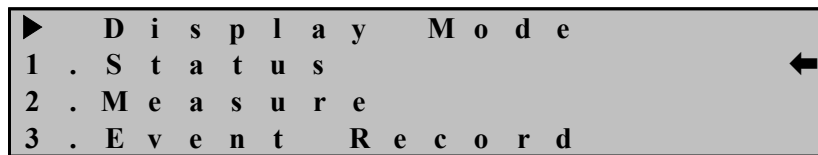

상태 표시화면 (Status Mode)으로 전환하기 위해서는 커서 (◀)가 위치한 상태에서 우(→) 방향을 누르면 아래와 같은 세부적인 상태 표시 항목으로 이동 합니다.

상(↑) 방향이나 하(↓)방향을 누르면 커서 (◀)의 위치가 함께 이동하는데, 표시 항목은 순환식으로 이동됩니다. 즉, 첫 번째 항목에서 상(↑) 방향을 누르면 맨 마지막 항목으로 이동하며, 맨 마지막 항목에서 하(↓) 방향을 누르면 첫 번째 항목으로 이동합니다.

6.2.1 Status 화면

Status 화면에서는 Contact Input, Contact Output, Logic Component, Self-Diagnosis, Protection, RS-485 Monitor를 표시하는 6개의 세부 항목이 있습니다.

각 항목간의 이동은 상(↑) 방향과, 하(↓) 방향을 이용하며, 각 항목은 세부 항목을 가지고 있으며, 하부 세부 항목으로 전환하려면 우(→) 방향을 누르면 해당 항목으로 전환됩니다.

Status의 화면은 아래와 같습니다.

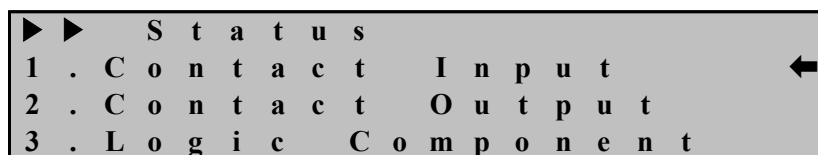

Status 화면에서 좌(←) 방향을 누르면 전단계의 표시 화면으로 전환됩니다.

6.2.1.1 Status ▶ Contact Input 항목

계전기에는 5개의 접점 입력이 있는데, 이 메뉴는 현재 각 접점 입력의 ON/OFF 상태를 표시합니다.

“ON” 상태는 접점 입력이 활성화 되어 있음을 표시하고 논리적으로 1을 의미합니다.

반대로 “OFF” 상태는 접점 입력이 비활성화 되어 있음을 표시하고 논리적으로 0을 의미합니다.

Contact Input의 화면은 아래와 같습니다.

▶▶▶ C o n t a c t I n p u t		
1 . C o n t	I N # 0 1	: O N ←
2 . C o n t	I N # 0 2	: O F F
3 . C o n t	I N # 0 3	: O F F

Contact Input 화면에서 좌(←) 방향을 누르면 이 메뉴에서 빠져나와 상위 메뉴로 전환됩니다.

6.2.1.2 Status ▶ Contact Output 항목

계전기에는 12개의 접점 출력이 있는데, 이 메뉴는 현재 각 접점 출력의 활성화 상태를 표시합니다.

“Enc” 상태는 접점 출력이 활성화 되어 있음을 표시하고 논리적으로 1을 의미합니다.

반대로 “DeE” 상태는 접점 출력이 비활성화 되어 있음을 표시하고 논리적으로 0을 의미합니다.

Contact Output의 화면은 아래와 같습니다.

▶▶▶ C o n t a c t O u t p u t		
1 . C o n t	O U T # 0 1	: E n e ←
2 . C o n t	O U T # 0 2	: D e E
3 . C o n t	O U T # 0 3	: D e E

화면에 나타나지 않은 다른 접점의 상태를 확인하려면 상(↑)이나 하(↓) 버튼을 누르시면 됩니다.

Contact Output 화면에서 좌(←) 방향을 누르면 이 메뉴에서 빠져나와 상위 메뉴로 전환됩니다.

6.2.1.3 Status ▶ Logic Component 항목

계전기에는 48개의 내부 로직(Logic) 요소가 있는데, 이 메뉴는 현재 각 내부 로직(Logic) 요소의 ON/OFF 상태를 표시합니다.

각 로직 시퀀스 입력은 PC Tool을 이용하여 설정할 수 있으며, 논리적으로 출력이 1인 경우 “ON”을 표시하고 논리적으로 0인 경우 “OFF”로 표시합니다.

Logic Component의 화면은 아래와 같습니다.

▶▶▶	L o g i c C o m p o n e n t	
1 .	L C # 0 1	: O N ←
2 .	L C # 0 2	: O F F
3 .	L C # 0 3	: O F F

화면에 나타나지 않은 다른 내부 로직(Logic)의 상태를 확인하려면 상(↑)이나 하(↓) 버튼을 누르시면 됩니다.

Logic Component 화면에서 좌(←) 방향을 누르면 이 메뉴에서 빠져나와 상위 메뉴로 전환됩니다.

6.2.1.4 Status ▶ Self-Diagnosis 항목

이 메뉴는 자기 진단 기능의 결과를 진단 항목별로 표시합니다.

진단 항목은 제어 전원, CPU, 메모리, 정정치, DSP, A/D 변환기, Auto Calibration, Easy Logic, Digital Input/Output 회로이며 각 항목에 이상 발생 시 “ERR” 표시되고 계전기 전면에 있는 “ERR” LED가 적색으로 점등됩니다.

Self-Diagnosis의 화면은 아래와 같습니다.

▶▶▶	S e l f - D i a g n o s i s	
1 .	D C P o w e r	: E R R ←
2 .	M e m o r y	: O K
3 .	S e t t i n g	: O K

화면에 나타나지 않은 다른 자기 진단 항목 결과를 확인하려면 상(↑)이나 하(↓) 버튼을 누르시면 됩니다.

Self-Diagnosis 화면에서 좌(←) 방향을 누르면 이 메뉴에서 빠져나와 상위 메뉴로 전환됩니다.

6.2.1.5 Status ▶ Protection 항목

이 메뉴는 6가지 보호 계전 요소 별 Pick-Up, Operation 상황을 실시간으로 확인 표시합니다.

상요소의 경우 Pick-Up이나 Operation이 되면 동작한 상이 표시되고, 지락 과전압 요소, Cold Load Pick Up은 Pick-Up일 경우에는 “PKP”로, Operation일 경우에는 “OP”로 표시됩니다.

Protection의 화면은 아래와 같습니다.

▶▶▶	P R O T	:	P K P	:	O P
1 .	H O C	:	A B C	:	A B C ←
2 .	R D R	:		:	
3 .	I O V G R	:		:	

화면에 나타나지 않은 다른 보호 요소 상황을 확인하려면 상(↑)이나 하(↓) 버튼을 누르시면 됩니다.

Protection 화면에서 좌(←) 방향을 누르면 이 메뉴에서 빠져나와 상위 메뉴로 전환됩니다.

6.2.1.6 Status ▶ RS-485 Monitor 항목

이 메뉴는 RS-485 통신 상태를 RXD, TXD로 구분하여 확인할 수 있습니다. 데이터를 수신하였을 때에는 RXD 항목에 “Receive”항목을 표시하고 송신하였을 때에는 TXD 항목에 “Send” 표시합니다.

RS-485 Monitor의 화면은 아래와 같습니다.

▶▶▶	R S - 4 8 5		M o n i t o r
1 .	R X D	:	R e c e i v e ←
2 .	T X D	:	S e n d

RS-485 Monitor 화면에서 좌(←) 방향을 누르면 이 메뉴에서 빠져나와 상위 메뉴로 전환됩니다.

6.2.2 Measure 화면

Measure 화면에서는 입력된 전압 / 전류에 대해 크기 및 위상, 전류 보상치, 2 고조파 성분 전류, 5 고조파 성분 전류, 차 전류, 억제 전류, 기준 권선을 표시합니다.

Measure의 화면은 아래와 같습니다.

[W I N D I N G 1]					
I a :	2 5 5 . 5 0	A , <	0 . 0		
I b :	2 5 5 . 4 9	A , <	2 4 0 . 0		
I c :	2 5 5 . 5 1	A , <	1 2 0 . 0		

Measure 화면은 다음과 같이 16가지의 세부 항목을 가지고 있습니다.

1. Winding1 : 1 권선 측의 3상 전류와 위상 표시
2. Winding2 : 2 권선 측의 3상 전류와 위상 표시
3. Winding3 : 3 권선 측의 3상 전류와 위상 표시
4. Phase A : 각 권선의 A상의 전류의 크기와 위상 표시
5. Phase B : 각 권선의 B상의 전류의 크기와 위상 표시
6. Phase C : 각 권선의 C상의 전류의 크기와 위상 표시
7. Phase A Comp-Current : 보상된 각 권선의 A상 전류의 크기와 위상 표시
8. Phase B Comp-Current : 보상된 각 권선의 B상 전류의 크기와 위상 표시
9. Phase C Comp-Current : 보상된 각 권선의 C상 전류의 크기와 위상 표시
10. Current(DIFF, RES) : 차 전류와 억제 전류의 크기를 상 별로 표시
11. DIFF_HARM(2nd, 5th) : 2, 5 고조파 성분의 보상된 차 전류 크기 표시
12. WDG1_HARM : 1 권선 측의 각 상에 포함된 2, 5 고조파 전류 크기 표시
(2nd, 5th)
13. WDG2_HARM : 2 권선 측의 각 상에 포함된 2, 5 고조파 전류 크기 표시
(2nd, 5th)
14. WDG3_HARM : 3 권선 측의 각 상에 포함된 2, 5 고조파 전류 크기 표시
(2nd, 5th)
15. VOLTAGE : 전압 크기를 표시
16. Reference Winding : 기준 권선 표시

화면에 나타나지 않은 다른 계측 상황을 확인하려면 상(↑)이나 하(↓) 버튼을 누르시면 됩니다.

Measure 화면에서 좌(←) 방향을 누르면 이 메뉴에서 빠져나와 상위 메뉴로 전환됩니다.

6.2.3 Event Record 화면

이 항목은 최대 1024개의 이벤트에 대한 기록을 볼 수 있으며, 최근에 발생한 이벤트부터 보여 줍니다. 다시 말해서 이벤트 번호가 낮을수록 최근에 발생한 이벤트를 의미합니다.

이벤트 개수가 1024개 이상일 경우에는 가장 오래된 이벤트를 지우고 새로운 이벤트를 기록합니다.

Event Record의 화면은 아래와 같습니다.

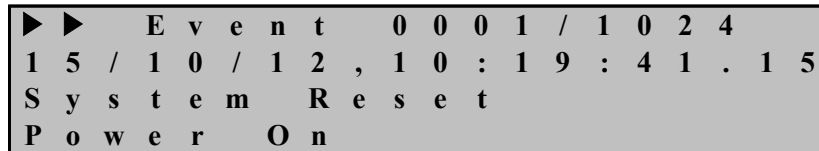

위의 화면에서 첫 줄에 있는 0001/1024의 의미는 총 1024개 이벤트가 발생하고 그 중 처음 Event 임을 의미하며, 두 번째 줄에 있는 15/10/12,10:19:41.15은 2015년 10월 12일 오전 10시 19분 41.15초에 발생한 것임을 말하며, 세 번째 줄에 있는 System Reset과 네 번째 줄에 있는 Power On은 Event의 내용을 나타내는 것입니다.

다른 이벤트를 확인하려면, 상(↑)이나 하(↓) 버튼을 누르시면 됩니다.

Event Record 화면에서 좌(←) 방향을 누르면 이 메뉴에서 빠져나와 상위 메뉴로 전환됩니다.

6.2.4 Waveform Record 화면

6개의 고장 파형 기록에 대한 정보를 볼 수 있으며, 최근에 발생한 고장 기록부터 표시합니다.

번호가 낮을수록 최근에 발생한 고장 파형 기록임을 의미하며, Waveform Record Type 설정에 의해 정해진 개수보다 이상일 경우에는 가장 오래된 Waveform Data를 지우고 새로운 Waveform Data를 기록하며, 계전기 제어전원이 없어도 저장된 Data는 영구적으로 보관합니다.

Waveform Record의 화면은 아래와 같습니다.

```

▶▶   W a v e f o r m   1 / 6
1 5 / 1 0 / 1 2 , 1 6 : 4 1 : 5 1 . 2 8
P R O T _ O P _ O R       T r i g ' d
8 6 4 0   S A M P L E   B L O C K S
    
```

위의 화면에서 첫 줄에 있는 1/6의 의미는 총 6개 사고파형이 있으며, 그 중 처음의 사고파형임을 의미하며, 두 번째 줄에 있는 15/10/12,16:41:51.28은 2015년 10월 12일 오후 4시 41분 51.28초에 발생한 것임을 말하며, 세 번째 줄에 있는 PROT_OP_OR는 사고파형을 기록한 원인을 나타내며, 네 번째 줄에 있는 8640 Sample Blocks는 사고파형의 Sample 개수를 의미합니다.

GD13-ER11 계전기는 한 주기에 32Sample을 하며 8640Sample을 저장하므로 $8640 \div 32 = 270$ Cycle 즉, 4.5초의 Waveform Data를 저장합니다.

다른 Waveform 기록을 확인하려면, 상(↑)이나 하(↓) 버튼을 누르시면 됩니다. Waveform Record 화면에서 좌(←) 방향을 누르면 이 메뉴에서 빠져나와 상위 메뉴로 전환됩니다.

6.2.5 System Info. 화면

이 항목은 계전기의 Version을 표시합니다.

계전기 Version은 CPU와 DSP의 두 가지로 분류되며, 별도의 다운로드 소프트웨어와 전용 포트로 다운로드 됩니다.

```

▶▶   S y s t e m   I n f o .
1 . S / W   V e r   :   V 1 . 0 0
    
```

System Info. 화면에서 좌(←) 방향을 누르면 이 메뉴에서 빠져나와 상위 메뉴로 전환됩니다.

초 기 화 면	Display (DIS)	1. Status	1. Contact Input	Cont IN#01 ~ 05
			2. Contact Output	Cont OUT#01 ~ 12
			3. Logic Component	Logic CMP#01 ~ 48
			4. Self-Diagnosis	1. DC Power 2. Memory 3. Setting 4. AD Converter 5. DI/O Circuit 6. Auto Cal. 7. CPU Except. 8. DSP 9. EASYLOGIC
			5. Protection	1. HOC 2. RDR 3. IOVGR 4. TOVGR1 5. TOVGR2 6. Cold LD
			6. RS-485 Monitor	1. RXD 2. TXD
	2. Measure	1. Winding1 Current, Phase, Voltage 2. Winding2 Current, Phase, Voltage 3. Winding3 Current, Phase, Voltage 4. Phase A Current, Phase 5. Phase B Current, Phase 6. Phase C Current, Phase 7. Phase A Compensation Current 8. Phase B Compensation Current 9. Phase C Compensation Current 10. Different, Res Current 11. Diff 2nd, 5th Current 12. Winding1 2nd, 5th Current 13. Winding2 2nd, 5th Current 14. Winding3 2nd, 5th Current 15. Voltage 16. Reference Winding		
		3. Event Record	1 ~ 1024 Event Display	
		4. Waveform Record	1 ~ 6 Waveform Display	
		5. System Info.	Relay Version	

<Table 1. Display Menus>

6.3 Setting 화면 표시 방법 (Setting Modes)

초기화면에서 SET Key를 누르면 정정치 화면으로 전환됩니다.
 본 계전기가 올바르게 동작하기 위해서는 사용하는 계통 환경과 맞게 적절하게 정정을 해주어야 합니다. 정정요소는 System, Protection, EasyLogic, Command 등의 4개의 항목으로 구성되어 있습니다.

Setting의 초기화면은 아래와 같습니다.

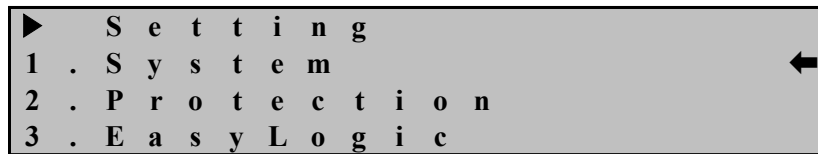

정정치를 변경하고자 할 때에는 Password 입력을 요구합니다.
 정확한 Password 입력 후 정정치 변경을 함으로써 철저한 보안이 유지 됩니다.

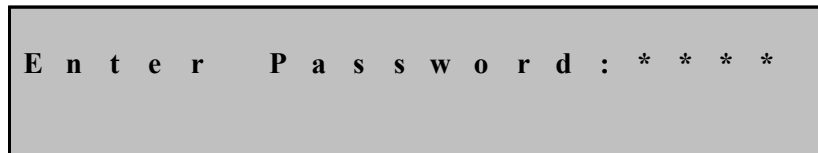

예를 들어 변압기 결선 항목을 변경하고자 한다면, 아래와 같은 순서로 조작을 하시면 됩니다.

- (1) SET Key 누름 : Setting 화면 표시
- (2) 우(→) 방향 누름 : Setting ▶ 1. System 화면 표시
- (3) 하(↓) 방향 누름 : 커서(←)가 2. Transformer 항목 지시 화면 표시
- (4) 우(→) 방향 누름 : Setting ▶ 1. System ▶ 2. Transformer 화면 표시
- (5) 우(→) 방향 누름 : Password 요구 항목 표시
- (6) Password 입력 후 ENT Key 누름
- (7) 우(→) 방향 누름 : 1. TYPE의 현재 저장된 결선 항목이 점멸
- (8) 상(↑), 하(↓) 방향을 누르면서 변경하고자 하는 정정치 값 점멸
- (9) ENT Key 누름 : 변경된 정정치가 점등
- (10) 좌(←) 방향 누름 : Setting ▶ System 화면 표시
- (11) 좌(←) 방향 누름 : Setting 화면 표시
- (12) 좌(←) 방향 누름 : 아래의 같은 화면 표시. “No” 항목이 점멸

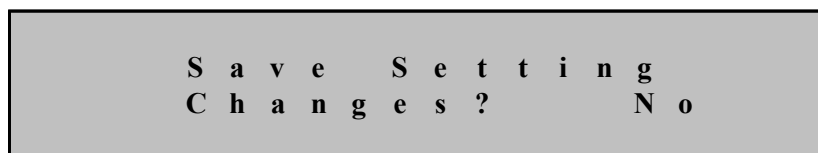

(13) 상(↑), 하(↓) 방향 누름 : “Yes” 항목 점멸

(14) ENT Key 누름 : 초기화면 표시

만일 (13)번의 “No” 항목에서 ENT Key를 누르시면 정정했던 항목의 내용은 삭제되고 기존의 정정 Data가 유지됩니다.

또한 Save Setting Changes? “Yes”에서 ENT Key를 누르기 전까지는 변경한 정정치가 보호 계전에 영향을 미치지 않고 기존의 정정치가 적용됩니다.

모든 항목의 정정은 위의 예와 같이 하시면 됩니다.

6.3.1 System 설정

System 항목에는 변압기 결선 정보와 변압기의 구성, RTC, 고장 파형 기록 설정, 상위 시스템으로의 통신 설정, 보안을 위한 암호 설정 등의 세부항목이 있습니다.

System의 화면은 아래와 같습니다.

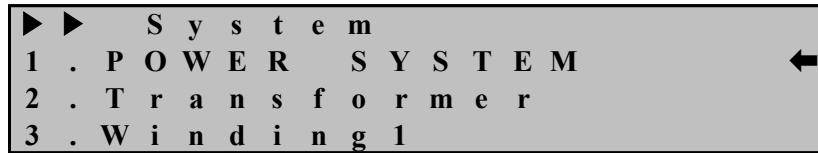

System 화면에서 좌(←) 방향을 누르면 이 메뉴에서 빠져나와 Setting의 초기 화면으로 전환됩니다.

6.3.1.1 System ▶ POWER SYSTEM 설정

POWER SYSTEM에서는 주파수와 PHASE PT 1차,2차 정격, GROUND PT 1차, 2차 정격, 계측기준을 설정할 수 있는 항목입니다.

System에서 1. POWER SYSTEM 항목을 선택하면 아래와 같은 화면이 나옵니다.

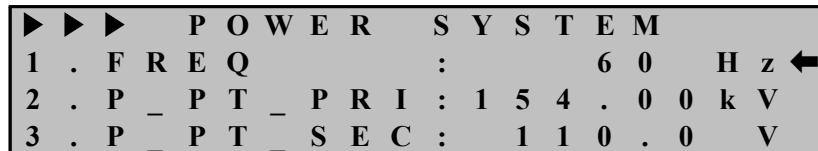

POWER SYSTEM 화면에서 좌(←) 방향을 누르면 이 메뉴에서 빠져나와 상위 메뉴로 전환됩니다.

System ▶ POWER SYSTEM ▶ 1. FREQ 설정

계전기가 사용되는 계통의 공칭 주파수를 설정하는 항목입니다.

50Hz와 60Hz 두 가지 항목이 있는데 60Hz 선로라면 60Hz를 선택하시면 됩니다.

System ▶ POWER SYSTEM ▶ 2. P_PT_PRI 설정

Phase측의 PT 1차 정격을 설정하는 항목으로 0.01부터 600.00까지 0.01단위로 설정 가능하며 보호요소에는 영향을 미치지 않고 계측표시에 영향을 줍니다.

System ▶ POWER SYSTEM ▶ 3. P_PT_SEC 설정

Phase측의 PT 2차 정격을 설정하는 항목으로 50.0부터 240.0까지 0.1단위로 설정 가능하며 보호요소에는 영향을 미치지 않고 계측표시에서 영향을 줍니다.

System ▶ POWER SYSTEM ▶ 4. G_PT_PRI 설정

Ground측의 PT 1차 정격을 설정하는 항목으로 0.01부터 600.00까지 0.01단위로 설정 가능하며 보호요소에는 영향을 미치지 않고 계측표시에 영향을 줍니다.

System ▶ POWER SYSTEM ▶ 5. G_PT_SEC 설정

Ground측의 PT 2차 정격을 설정하는 항목으로 50.0부터 240.0까지 0.1단위로 설정 가능하며 보호요소에는 영향을 미치지 않고 계측표시에서 영향을 줍니다.

System ▶ POWER SYSTEM ▶ 6. MEASURE 설정

계측기준을 설정하는 항목으로 CT비와 PT비를 적용한 1차로 계측 할지 CT비와 PT비를 적용하지 않은 2차로 계측할지 설정 가능합니다. 이 설정은 입력전류 A, B, C상과 SEQUENCE 전류에만 영향을 주고 보상전류, 차전류, 억제전류에는 적용되지 않습니다.

System ▶ POWER SYSTEM ▶ 7. REF_PHS 설정

위상기준을 설정하는 항목으로 CURRENT로 설정 시 1권선 A상 전류를 기준으로 위상을 계측하고 VOLTAGE로 설정 시 Vm(단자번호 19번, 20번)에 A상전압을 입력하셔야 전류의 위상을 제대로 표시합니다.

6.3.1.2 System ▶ Transformer 설정

Transformer에서는 변압기 결선, 위상 보정, 1권선과 2권선의 위상차, 1권선과 3권선의 위상차를 설정할 수 있는 항목입니다.

System에서 2. Transformer 항목을 선택하면 아래와 같은 화면이 나옵니다.

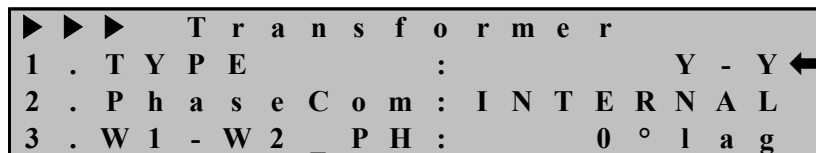

Transformer 화면에서 좌(←) 방향을 누르면 이 메뉴에서 빠져나와 상위 메뉴로 전환됩니다.

System ▶ Transformer ▶ 1. TYPE 설정

변압기 결선을 설정하는 항목입니다.

선택 가능한 TYPE의 종류는 12가지로 2권선용으로 Y-Y, Y- Δ , Δ -Y, Δ - Δ , 3권선용으로 Y-Y-Y, Y-Y- Δ , Y- Δ -Y, Y- Δ - Δ , Δ -Y-Y, Δ -Y- Δ , Δ - Δ -Y, Δ - Δ - Δ 입니다.

예로 2권선인 22.9kV / 6.6kV 변압기가 Δ - Δ 로 결선되어 있다면 TYPE 설정에서 Δ - Δ 를 선택하시면 됩니다.

System ▶ Transformer ▶ 2. PhaseCom 설정

변압기 결선에 의한 위상차를 어떤 방법으로 보상할 것인지를 설정하는 항목입니다.

선택 가능한 보상 방법은 External, Internal 2가지 방법이 있습니다.

External로 설정할 경우 계전기는 외부적으로 보상 CT를 이용하여 위상차를 보상한 것으로 인식하고 CT Ratio 차로 인한 보상만하며, Internal로 설정할 경우 계전기는 위상과 CT Ratio 차를 동시에 보상합니다.

기존의 정지형이나 유도형 비율 차동계전기를 사용하고 있는 상태에서 디지털 계전기로 교체 할 경우에는 External로 설정하시면 되고, 신설로 디지털 계전기를 설치할 경우에는 Internal로 설정하시고 CT를 Y결선으로 하여 계전기에 연결하시면 됩니다.

System ▶ Transformer ▶ 3. W1-W2-Phase 설정

1권선에 대한 2권선의 위상 지연각을 설정하는 항목입니다.

위상 지연각은 Lag 기준으로 $0^\circ \sim 330^\circ$ 까지 30° 단위로 설정 가능 합니다.

만약 변압기 결선이 Y- Δ 인 경우에서 2권선이 1권선보다 30° 위상이 뒤진다면, 위 설정에서 30° 로 설정하시면 됩니다.

하지만, 변압기 결선에 어긋난 위상 설정을 할 경우 계전기는 변압기 결선의 기본 위상 설정으로 입력됩니다.

결선에 따른 위상차 보상은 부록 C. 변압기 결선에 따른 위상 보상표를 참고하시기 바라며, 빨간색으로 표시한 부분이 기본 위상 설정에 해당합니다.

System ▶ Transformer ▶ 5. W1-W3-Phase 설정

1권선에 대한 3권선의 위상 지연각을 설정하는 항목입니다.

위상 지연각은 Lag 기준으로 $0^\circ \sim 330^\circ$ 까지 30° 단위로 설정 가능 합니다.

만약 변압기 결선이 Y- Δ - Δ 인 경우에서 3권선이 1권선보다 30° 위상이 앞선다면, 위 설정에서 330° 로 설정하시면 됩니다.

6.3.1.3 System ▶ Winding1 설정

Winding1에서는 1권선의 정격 전압, 정격 용량, CT Ratio, 접지 유무를 설정할 수 있는 항목입니다.

System에서 3. Winding1 항목을 선택하면 아래와 같은 화면이 나옵니다.

▶▶▶	W i n d i n g 1
1 . N - V O L T	: 1 5 4 . 0 0 k V ←
2 . R - L O A D	: 6 0 . 0 0 M V A
3 . C T - R A T	: 5 : 5

Winding1 화면에서 좌(←) 방향을 누르면 이 메뉴에서 빠져나와 상위 메뉴로 전환됩니다.

System ▶ Winding1 ▶ 1. N-Voltage 설정

1권선의 정격 전압을 설정하는 항목입니다.
0.01kV ~ 600.00kV까지 0.01kV 단위로 설정 가능 합니다.

System ▶ Winding1 ▶ 2. R-LOAD 설정

1권선의 정격 용량을 설정하는 항목입니다.
0.01MVA ~ 600.00MVA까지 0.01MVA 단위로 설정 가능 합니다.

System ▶ Winding1 ▶ 3. CT-Ratio 설정

1권선의 CT Ratio를 설정하는 항목입니다.
5 ~ 10000까지 5 단위로 설정 가능합니다.

System ▶ Winding1 ▶ 4. Ground 설정

1권선의 중성점 접지 유무를 설정하는 항목입니다.
1권선의 중성점이 접지가 되어 있다면 “YES”로 설정하시고, 접지되어 있지 않다면 “NO”로 설정하시면 됩니다.

하지만, 1권선의 결선이 △인 경우 중성점 접지를 “YES”로 설정을 하여도 계전기는 “NO”로 인식을 합니다.

6.3.1.4 System ▶ Winding2 설정

Winding2에서는 2권선의 정격 전압, 정격 용량, CT Ratio, 접지 유무를 설정할 수 있는 항목입니다.

System에서 4. Winding2 항목을 선택하면 아래와 같은 화면이 나옵니다.

```

▶▶▶ W i n d i n g 2
1 . N - V O L T : 2 2 . 9 0 k V ←
2 . R - L O A D : 6 0 . 0 0 M V A
3 . C T - R A T : 5 : 5
    
```

Winding2 화면에서 좌(←) 방향을 누르면 이 메뉴에서 빠져나와 상위 메뉴로 전환됩니다.

System ▶ Winding2 ▶ 1. N-Voltage 설정

2권선의 정격 전압을 설정하는 항목입니다.
0.01kV ~ 600.00kV까지 0.01kV 단위로 설정 가능 합니다.

System ▶ Winding2 ▶ 2. R-LOAD 설정

2권선의 정격 용량을 설정하는 항목입니다.
0.01MVA ~ 600.00MVA까지 0.01MVA 단위로 설정 가능 합니다.

System ▶ Winding2 ▶ 3. CT-Ratio 설정

2권선의 CT Ratio를 설정하는 항목입니다.
5 ~ 10000까지 5 단위로 설정 가능합니다.

System ▶ Winding2 ▶ 4. Ground 설정

2권선의 중성점 접지 유무를 설정하는 항목입니다.
2권선의 중성점이 접지가 되어 있다면 “YES”로 설정하시고, 접지되어 있지 않다면 “NO”로 설정하시면 됩니다.

하지만, 2권선의 결선이 △인 경우 중성점 접지를 “YES”로 설정을 하여도 계전기는 “NO”로 인식을 합니다.

6.3.1.5 System ▶ Winding3 설정

Winding3에서는 3권선의 정격 전압, 정격 용량, CT Ratio, 접지 유무를 설정할 수 있는 항목입니다.

System에서 5. Winding3 항목을 선택하면 아래와 같은 화면이 나옵니다.

```

▶▶▶ W i n d i n g 3
1 . N - V O L T : 6 . 6 0 k V ←
2 . R - L O A D : 1 0 . 0 0 M V A
3 . C T - R A T : 5 : 5
    
```

Winding3 화면에서 좌(←) 방향을 누르면 이 메뉴에서 빠져나와 상위 메뉴로 전환됩니다.

System ▶ Winding3 ▶ 1. N-Voltage 설정

3권선의 정격 전압을 설정하는 항목입니다.
0.01kV ~ 600.00kV까지 0.01kV 단위로 설정 가능 합니다.

System ▶ Winding3 ▶ 2. R-LOAD 설정

3권선의 정격 용량을 설정하는 항목입니다.
0.01MVA ~ 600.00MVA까지 0.01MVA 단위로 설정 가능 합니다.

System ▶ Winding3 ▶ 3. CT-Ratio 설정

3권선의 CT Ratio를 설정하는 항목입니다.
5 ~ 10000까지 5 단위로 설정 가능합니다.

System ▶ Winding3 ▶ 4. Ground 설정

3권선의 중성점 접지 유무를 설정하는 항목입니다.
3권선의 중성점이 접지가 되어 있다면 “YES”로 설정하시고, 접지되어 있지 않다면 “NO”로 설정하시면 됩니다.

하지만, 3권선의 결선이 △인 경우 중성점 접지를 “YES”로 설정을 하여도 계전기는 “NO”로 인식을 합니다.

6.3.1.6 System ▶ RTC 설정

계전기가 인식하는 시간을 설정하는 항목입니다.
전원이 차단되어도 시간을 기억하며, 년 / 월 / 일 / 시 : 분 : 초 값을 차례로 입력할 수 있습니다.

System에서 6. RTC 항목을 선택하면 아래와 같은 화면이 나옵니다.

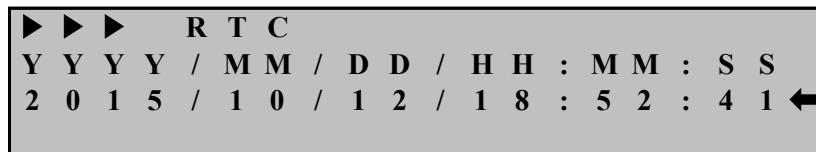

RTC 화면에서 좌(←) 방향을 누르면 이 메뉴에서 빠져나와 상위 메뉴로 전환됩니다.

6.3.1.7 System ▶ Waveform Record 설정

고장 파형 기록을 위한 설정 항목입니다.
기록할 고장 파형의 종류, Trigger 위치, Trigger Source를 설정할 수 있습니다.

System에서 7. Waveform Record 항목을 선택하면 아래와 같은 화면이 나옵니다.

▶▶▶ W a v e f o r m R e c o r d	
1 . T Y P E	: 6 * 2 7 0 ←
2 . T P O S	: 5 0 %
3 . T S R C	: L - O F F

Waveform Record 화면에서 좌(←) 방향을 누르면 이 메뉴에서 빠져나와 상위 메뉴로 전환됩니다.

System ▶ Waveform Record ▶ 1. TYPE 설정

고장 파형의 종류를 설정하는 항목입니다.
본 계전기의 고장 파형의 종류는 6×270으로 270Cycle의 고장파형을 6개까지 저장할 수 있습니다.

System ▶ Waveform Record ▶ 2. TPOS 설정

기록할 고장 파형의 시점을 설정하는 항목으로 0%부터 99%까지 1%단위로 설정할 수 있습니다.

예를 들어 고장 파형 TYPE을 6×270으로 설정하고 TPOS를 60%로 설정한다면 고장 파형의 총 길이는 4.5초가 되고, 사고가 일어난 시점으로 사고 전 2700ms, 사고 후 1800ms를 저장합니다.

만약, 사고 전, 후 동일한 시간을 저장하고 싶다면 TPOS를 50%로 설정하시면 됩니다.

System ▶ Waveform Record ▶ 3. TSRC 설정

고장 파형을 기록하게 하는 Trigger Source로서 Logic 요소 중에서 원하는 조건을 만들어 설정할 수 있으며 Logic 요소는 다음과 같습니다.

기 호 표 시	동 작 상 태	설 명
L-OFF	Logic 0	항목을 비활성화
L-ON	Logic 1	항목을 활성화
SYSTEM_ERR	System Error	System Error 발생 시 활성화
ANN_Reset	Annunciator Reset	Reset 발생 시 활성화
PROT_PKP_OR	Protection Pickup OR	계전 요소 Pickup 시 활성화
PROT_OP_OR	Protection Operation OR	계전 요소 동작 시 활성화
HOC_PKP	HOC Pick-Up	HOC 요소 Pickup 시 활성화
HOC_OP	HOC Operation	HOC 요소 동작 시 활성화
HOC_PKP_A	HOC Phase A Pickup	HOC 요소 A상 Pickup 시 활성화
HOC_PKP_B	HOC Phase B Pickup	HOC 요소 B상 Pickup 시 활성화
HOC_PKP_C	HOC Phase C Pickup	HOC 요소 C상 Pickup 시 활성화
HOC_OP_A	HOC Phase A Operation	HOC 요소 A상 동작 시 활성화
HOC_OP_B	HOC Phase B Operation	HOC 요소 B상 동작 시 활성화
HOC_OP_C	HOC Phase C Operation	HOC 요소 C상 동작 시 활성화
RDR_PKP	RDR Pickup	RDR 요소 Pickup 시 활성화
RDR_OP	RDR Operation OR	RDR 요소 동작 시 활성화
RDR_PKP_A	RDR Phase A Pickup	RDR 요소 A상 Pickup 시 활성화
RDR_PKP_B	RDR Phase B Pickup	RDR 요소 B상 Pickup 시 활성화
RDR_PKP_C	RDR Phase C Pickup	RDR 요소 C상 Pickup 시 활성화
RDR_OP_A	RDR Phase A Operation	RDR 요소 A상 동작 시 활성화
RDR_OP_B	RDR Phase B Operation	RDR 요소 B상 동작 시 활성화
RDR_OP_C	RDR Phase C Operation	RDR 요소 C상 동작 시 활성화
IOVG_PKP	IOVGR Pickup	IOVGR 요소 Pickup 시 활성화
IOVG_OP	IOVGR Operation	IOVGR 요소 동작 시 활성화
TOVG_1_PKP	TOVGR1 Pickup	TOVGR1 요소 Pickup 시 활성화
TOVG_1_OP	TOVGR1 Operation	TOVGR1 요소 동작 시 활성화
TOVG_2_PKP	TOVGR2 Pickup	TOVGR2 요소 Pickup 시 활성화
TOVG_2_OP	TOVGR2 Operation	TOVGR2 요소 동작 시 활성화
COLD_LD_PKP	Cold Load Pick-Up Pickup	Cold Load Pick-Up 요소 Pickup 시 활성화
COLD_LD_OP	Cold Load Pick-Up Operation	Cold Load Pick-Up 요소 동작 시 활성화
Cont IN #1 ~ 5	Contact Input #1 ~ 5	접점 입력 시 활성화
Logic CMP #1 ~ 48	Logic Component #1 ~ 48	Logic Component가 1일 때 활성화

<Table 2. Condition 항목>

6.3.1.8 System ▶ COM 설정

상위 시스템과의 통신 설정을 위한 항목으로써 번지, 통신 속도, 프로토콜 종류를 설정할 수 있습니다.

System에서 8. COM 항목을 선택하면 아래와 같은 화면이 나옵니다.

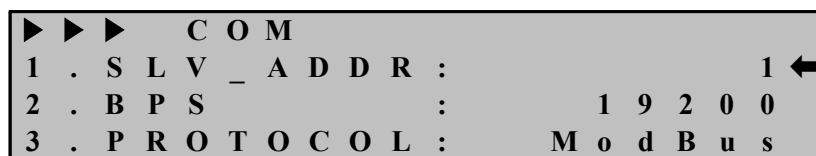

COM 화면에서 좌(←) 방향을 누르면 이 메뉴에서 빠져나와 상위 메뉴로 전환

됩니다.

System ▶ COM ▶ 1. SLV_ADDR 설정

Slave Address를 설정하는 항목으로 1부터 254까지 설정할 수 있습니다.

System ▶ COM ▶ 2. BPS 설정

통신 속도를 설정하는 항목으로 9600, 19200, 38400 중에 하나를 설정할 수 있습니다.

System ▶ COM ▶ 3. PROTOCOL 설정

프로토콜의 종류를 설정하는 항목으로 ModBus를 설정할 수 있습니다.

6.3.1.9 System ▶ Password 설정

암호를 설정할 수 있는 항목입니다.

Setting을 바꾸기 위해서는 암호를 반드시 거쳐야 하며, 이는 중요한 설정 요소를 아무나 변경할 수 없게 합니다.

암호는 0부터 9까지의 수를 이용하여 4자리로 설정할 수 있으며, 계전기의 초기 설정 암호는 “0000”으로 되어 있습니다.

System에서 9. Password 항목을 선택하면 아래와 같은 화면이 나옵니다.

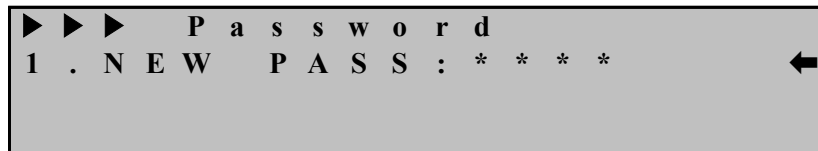

Password 화면에서 좌(←) 방향을 누르면 이 메뉴에서 빠져나와 상위 메뉴로 전환됩니다.

6.3.2 Protection 설정

Protection 항목에는 HOC, RDR, IOVGR, TOVGR1, TOVGR2, Cold Load Pick-Up 등 보호 기능을 수행하기 위한 항목들로 구성되어 있습니다.

Protection 요소의 모든 동작 상태는 Easy Logic의 내부 입력 요소로 사용할 수 있고, Easy Logic의 출력 결과를 Protection 요소의 기능 저지 입력으로 사용할 수도 있습니다.

Protection의 화면은 아래와 같습니다.

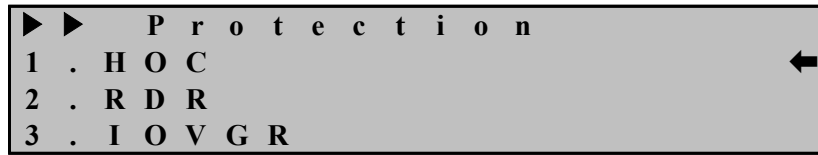

Protection 화면에서 좌(←) 방향을 누르면 이 메뉴에서 빠져나와 Setting의 초기 화면으로 전환됩니다.

6.3.2.1 Protection ▶ HOC 설정

순시 차동 요소를 설정하는 항목으로 Pick-Up 설정 범위는 10A ~ 150A이며 1A 단위로 설정 가능합니다.

Protection에서 1. HOC 항목을 선택하면 아래와 같은 화면이 나옵니다.

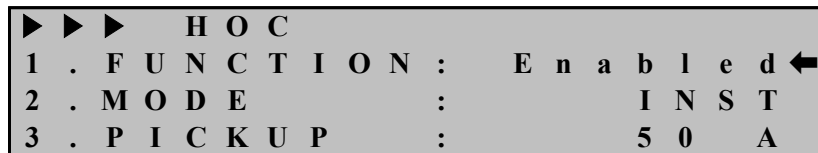

다른 HOC 파라미터를 설정하려면, 상(↑)이나 하(↓) 버튼을 눌러 원하시는 항목에 커서(↔)를 이동하시면 됩니다.

HOC 화면에서 좌(←) 방향을 누르면 이 메뉴에서 빠져나와 상위 메뉴로 전환됩니다.

HOC에서 설정할 수 있는 세부 항목은 다음과 같습니다.

항 목	범 위	정정 단위	기본값	설 명
FUNCTION	Disabled, Enabled		Enabled	요소 사용 여부
MODE	Inst, DT		Inst	순시, 정한시 설정
PICK-UP	10 ~ 150A	1A	18A	차 전류 Pickup치
DT TIME	0.04 ~ 60.00s	0.01s	-	정한시 시간 설정
EVENT	Disabled, Enabled		Enabled	Event 사용 여부
BLK	Table 2. Condition 항목		L-OFF	Blocking 요소가 활성화되면 HOC 동작을 억제

<Table 3. HOC Parameter Menu>

주) BLK 항목은 동작 저지 기능이므로 주의하여 설정하시기 바랍니다.

예로 L-ON을 Blocking 항목으로 설정 시 HOC 요소 동작이 저지 됩니다.

6.3.2.2 Protection ▶ RDR 설정

비율 차동 요소를 설정하는 항목으로 Pick-Up 및 Slope1, Slope2, Knee-Point, Harmonic Restraint 등을 설정 할 수 있습니다.

Protection에서 2. RDR 항목을 선택하면 아래와 같은 화면이 나옵니다.

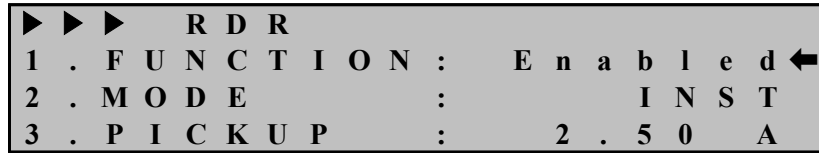

다른 RDR 파라메타를 설정하려면, 상(↑)이나 하(↓) 버튼을 눌러 원하시는 항목에 커서(◀)를 이동하시면 됩니다.

RDR 화면에서 좌(←) 방향을 누르면 이 메뉴에서 빠져나와 상위 메뉴로 전환됩니다.

RDR에서 설정할 수 있는 세부 항목은 다음과 같습니다.

항 목	범 위	정정 단위	기본값	설 명
FUNCTION	Disabled, Enabled	-	Enabled	요소 사용 여부
MODE	Inst, DT	-	Inst	순시, 정한시 설정
PICK-UP	0.20 ~ 2.50A	0.01A	1.00A	차 전류의 최소 Pickup치
SLOPE1	5 ~ 100%	1%	80%	저 전류 영역에서의 비율 특성 곡선의 기울기
SLOPE2	20 ~ 200%	1%	80%	대 전류 영역에서의 비율 특성 곡선의 기울기
KNEE-POINT	5.0 ~ 100.0A	0.1A	15.0A	Slope1과 Slope2의 교차점에서의 억제 전류 값
Harm Res	None, 2nd, 5th, 2nd+5th	-	2nd	고조파 억제 요소 설정
2nd Harm	5.0 ~ 40.0%	0.1%	15.0%	2 고조파 함유량 설정
5th Harm	5.0 ~ 40.0%	0.1%	-	5 고조파 함유량 설정
DT TIME	0.04 ~ 60.00s	0.01s	-	정한시 시간 설정
EVENT	Disabled, Enabled	-	Enabled	Event 사용 여부
BLK	Table 2. Condition 항목	-	L-OFF	Blocking 요소가 활성화되면 RDR 동작을 억제

<Table 4. RDR Parameter Menus>

주) BLK 항목은 동작 저지 기능이므로 주의하여 설정하시기 바랍니다.
 예로 L-ON을 Blocking 항목으로 설정 시 RDR 요소 동작이 저지 됩니다.

6.3.2.3 Protection ▶ IOVGR 설정

순시 지락과전압 요소를 설정하는 항목으로 Pick-Up 설정 범위는 5V ~ 160V이며 1V 단위로 설정 가능하고, 순시 및 정한시 시간 특성을 설정할 수 있습니다.

Protection에서 3. IOVGR 항목을 선택하면 아래와 같은 화면이 나옵니다.

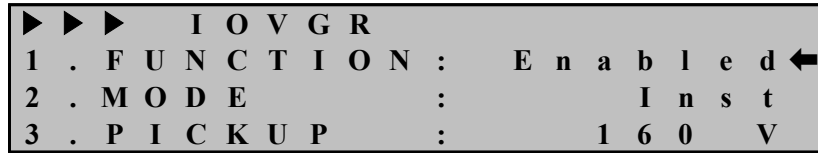

다른 IOVGR 파라메타를 설정하려면, 상(↑)이나 하(↓) 버튼을 눌러 원하시는 항목에 커서(←)를 이동하시면 됩니다.

IOVGR 화면에서 좌(←) 방향을 누르면 이 메뉴에서 빠져나와 상위 메뉴로 전환됩니다.

IOVGR에서 설정할 수 있는 세부 항목은 다음과 같습니다.

항 목	범 위	정정 단위	기본값	설 명
FUNCTION	Disabled, Enabled		Enabled	요소 사용 여부
MODE	Inst, DT		DT	순시, 정한시 설정
PICK-UP	5 ~ 160V	1V	120V	순시 Pickup치
DT-TIME	0.04 ~ 60.00Sec	0.01Sec	0.05	정한시 시간 설정
EVENT	Disabled, Enabled		Enabled	Event 사용 여부
BLK	Table 2. Condition 항목		L-OFF	Blocking 요소가 활성화되면 IOVGR 동작을 억제

<Table 5. IOVGR Parameter Menus>

주) BLK 항목은 동작 저지 기능이므로 주의하여 설정하시기 바랍니다.

예로 L-ON을 Blocking 항목으로 설정 시 IOVGR 요소 동작이 저지 됩니다.

6.3.2.4 Protection ▶ TOVGR1 설정

Trip용 한시 지락과전압 요소를 설정하는 항목으로 Pick-Up 설정 범위는 5V ~ 160V이며 1V 단위로 설정 가능하고, 반한시와 정한시 시간 특성을 설정할 수 있습니다.

Protection에서 4. TOVGR1 항목을 선택하면 아래와 같은 화면이 나옵니다.

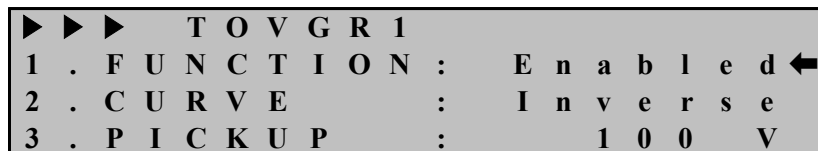

다른 TOVGR1 파라메타를 설정하려면, 상(↑)이나 하(↓) 버튼을 눌러 원하시는 항목에 커서(←)를 이동하시면 됩니다.

TOVGR1 화면에서 좌(←) 방향을 누르면 이 메뉴에서 빠져나와 상위 메뉴로 전환 됩니다.

TOVGR1에서 설정할 수 있는 세부 항목은 다음과 같습니다.

항 목	범 위	정정 단위	기본값	설 명
FUNCTION	Disabled, Enabled		Enabled	요소 사용 여부
CURVE	Inverse, DT		Inverse	시간 특성 설정
PICK-UP	5 ~ 160V	1V	70V	한시 Pickup치
T_DIAL	0.10 ~ 10.00	0.05	0.55	시간 배율 설정
DT-TIME	0.04 ~ 60.00Sec	0.01Sec	-	정한시 시간 설정
EVENT	Disabled, Enabled		Enabled	Event 사용 여부
BLK	Table 2. Condition 항목		L-OFF	Blocking 요소가 활성화되면 TOVGR1 동작을 억제

<Table 6. TOVGR1 Parameter Menus>

주) BLK 항목은 동작 저지 기능이므로 주의하여 설정하시기 바랍니다.
 예로 L-ON을 Blocking 항목으로 설정 시 TOVGR1 요소 동작이 저지 됩니다.

6.3.2.5 Protection ▶ TOVGR2 설정

Alarm용 한시 지락과전압 요소를 설정하는 항목으로 Pick-Up 설정 범위는 5V ~ 160V이며 1V 단위로 설정 가능하고, 반한시와 정한시 시간 특성을 설정할 수 있습니다.

Protection에서 5. TOVGR2 항목을 선택하면 아래와 같은 화면이 나옵니다.

▶ ▶ ▶ T O V G R 2			
1 .	F U N C T I O N :	E n a b l e d	←
2 .	C U R V E :	I n v e r s e	
3 .	P I C K U P :	5 V	

다른 TOVGR2 파라메타를 설정하려면, 상(↑)이나 하(↓) 버튼을 눌러 원하시는 항목에 커서(←)를 이동하시면 됩니다.

TOVGR2 화면에서 좌(←) 방향을 누르면 이 메뉴에서 빠져나와 상위 메뉴로 전환 됩니다.

TOVGR2에서 설정할 수 있는 세부 항목은 다음과 같습니다.

항 목	범 위	정정 단위	기본값	설 명
FUNCTION	Disabled, Enabled		Enabled	요소 사용 여부
CURVE	Inverse, DT		Inverse	시간 특성 설정
PICK-UP	5 ~ 160V	1V	9V	한시 Pickup치
T_DIAL	0.10 ~ 10.00	0.05	4.6	시간 배율 설정
DT-TIME	0.04 ~ 60.00Sec	0.01Sec	-	정한시 시간 설정
EVENT	Disabled, Enabled		Enabled	Event 사용 여부
BLK	Table 2. Condition 항목		L-OFF	Blocking 요소가 활성화되면 TOVGR2 동작을 억제

<Table 7. TOVGR2 Parameter Menus>

※ 주) BLK 항목은 동작 저지 기능이므로 주의하여 설정하시기 바랍니다.
예로 L-ON을 Blocking 항목으로 설정 시 TOVGR2 요소 동작이 저지 됩니다.

6.3.2.6 Protection ▶ Cold Load Pick Up 설정

Cold Load Pick-Up 요소를 설정하는 항목으로 Current, CB, Current+CB 등의 MODE 설정을 할 수 있습니다.

Protection에서 6. Cold Load Pick Up 항목을 선택하면 아래와 같은 화면이 나옵니다.

▶▶▶	C o l d L o a d P i c k u p
1 . F U N C T I O N :	E n a b l e d ←
2 . M O D E :	C U R + C B
3 . L E V E L :	0 . 0 5 A

다른 Cold Load Pick Up 파라메타를 설정하려면, 상(↑)이나 하(↓) 버튼을 눌러 원하시는 항목에 커서(↔)를 이동하시면 됩니다.

Cold Load Pick Up 화면에서 좌(←) 방향을 누르면 이 메뉴에서 빠져나와 상위 메뉴로 전환 됩니다.

Cold Load Pick Up에서 설정할 수 있는 세부 항목은 다음과 같습니다.

항 목	범 위	정정 단위	기본값	설 명
FUNCTION	Disabled, Enabled		Disabled	요소 사용 여부
MODE	Current, CB, Current+CB		-	Mode 설정
LEVEL	0.05 ~ 2.50A	0.05A	-	Current Pickup치
52B-CON	Contact #1 ~ 5		-	차단기 접점 입력 설정
OP-DLY	0 ~ 1000Sec	1Sec	-	동작 지연 시간 설정
RST-DLY	0 ~ 1000Sec	1Sec	-	복귀 지연 시간 설정
EVENT	Disabled, Enabled		-	Event 사용 여부

<Table 8. Cold Load Pick-Up Parameter Menus>

6.3.3 Easy Logic 설정 확인

Easy Logic은 보호 계전기의 입출력을 이용한 시퀀스 제어 회로를 보호 계전기 내부에 수용하여 소프트웨어적으로 처리할 수 있는 기능입니다.

이로써 복잡한 결선을 없애고, Logic의 변경이 용이하도록 하여 접점 구성과 계전기 운용의 편리성을 높였습니다.

계전기에서는 Easy Logic 설정을 하지 못하고 설정 확인만 가능하며, PC Tool을 통해서만 Easy Logic 설정이 가능합니다.

Logic 설정을 잘못 할 경우 계전기의 오동작, 접점의 오출력 등 치명적인 사고가 발생할 수 있으니 충분히 사용 방법을 숙지한 후에 설정하시기 바라며, 설정한 후에는 꼭 계전기를 통해 설정을 확인하시기 바랍니다.

Easy Logic에는 입력 접점, 출력 접점, Logic Component의 내용 등 3가지의 항목이 있습니다.

Easy Logic의 화면은 아래와 같습니다.

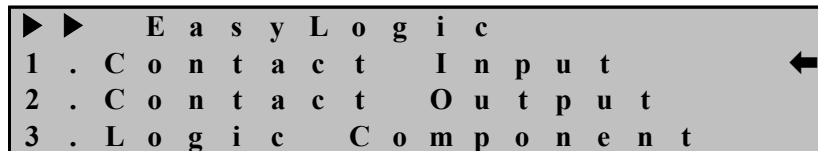

Easy Logic 화면에서 좌(←) 방향을 누르면 이 메뉴에서 빠져나와 Setting의 초기 화면으로 전환됩니다.

6.3.3.1 Easy Logic ▶ Contact Input 설정 확인

입력 접점 요소를 확인할 수 있는 항목으로 접점의 사용 여부, Event 기록 여부, 접점의 ID를 확인할 수 있습니다.

Easy Logic에서 1. Contact Input 항목을 선택하면 아래와 같은 화면이 나옵니다.

```

▶▶▶ C o n t a c t I N # 0 1
1 . F U N C T I O N : E n a b l e d ←
2 . E V E N T : D i s a b l e d
3 . I D : C o n t I N # 0 1
    
```

위의 화면에서 Contact IN #01 부분에서 “01”이 점멸을 합니다. “01”이라는 명칭은 1번 입력접점을 의미하며 다른 접점으로 이동하기 위해서는 상(↑), 하(↓) 방향을 누르시면 됩니다.

만일 1번 입력접점의 설정을 확인하려면 “01”에서 우(→) 방향을 누르시면 됩니다.

위 그림에서 3.ID : Cont IN #01이라는 표시는 1번 입력 접점의 ID를 의미하는 것으로 ASCII 문자를 이용하여 최대 12자까지 ID를 부여할 수 있습니다.

Contact IN 화면에서 좌(←) 방향을 누르면 이 메뉴에서 빠져나와 상위 메뉴로 전환됩니다.

Contact IN에서 확인할 수 있는 세부 항목은 다음과 같습니다.

항 목	범 위	기본값	설 명
FUNCTION	Disabled, Enabled	Enabled	입력 접점 사용 여부
EVENT	Disabled, Enabled	Enabled	Event 사용 여부
ID	ASCII	Ext 51P OP	입력 접점의 ID
Debounce	0.005 ~ 60.000s	0.005	입력접점 반영시간

<Table 9. Contact Input Parameter Menus>

6.3.3.2 Easy Logic ▶ Contact Output 설정 확인

출력 접점 요소를 확인할 수 있는 항목으로 접점의 사용 여부, Event 기록 여부, 접점의 ID, 출력 조건 등을 확인할 수 있습니다.

Easy Logic에서 2. Contact Output 항목을 선택하면 아래와 같은 화면이 나옵니다.

```

▶▶▶ C o n t a c t O U T # 0 1
1 . F U N C T I O N : E n a b l e d ←
2 . E V E N T : E n a b l e d
3 . I D : C o n t O U T # 0 1
    
```

위의 화면에서 Contact OUT #01 부분에서 “01”이 점멸을 합니다. “01”이라는

명칭은 1번 출력접점을 의미하며 다른 접점으로 이동하기 위해서는 상(↑), 하(↓) 방향을 누르시면 됩니다.

만일 1번 출력접점의 설정을 확인하려면 “01”에서 우(→) 방향을 누르시면 됩니다.

위 그림에서 3.ID : Cont OUT #01이라는 표시는 1번 출력 접점의 ID를 의미하는 것으로 ASCII 문자를 이용하여 최대 12자까지 ID를 부여할 수 있습니다.

Contact OUT 화면에서 좌(←) 방향을 누르면 이 메뉴에서 빠져나와 상위 메뉴로 전환됩니다.

Contact OUT에서 확인할 수 있는 세부 항목은 다음과 같습니다.

항 목	범 위	기본값	설 명
FUNCTION	Disabled, Enabled	Enabled	입력 접점 사용 여부
EVENT	Disabled, Enabled	Enabled	Event 사용 여부
ID	ASCII	87 Trip	출력 접점의 ID
CON	Table 2. Condition 항목		설정된 항목이 활성화 되었을 때 해당 접점이 출력됨

<Table 10. Contact Output Parameter Menus>

6.3.3.3 Easy Logic ▶ Logic Component 설정 확인

48개의 내부 Logic 요소를 확인할 수 있는 항목으로 Logic의 사용 여부, Event 기록 여부, Logic의 ID, Logic의 연결 등을 확인할 수 있습니다.

Easy Logic에서 3. Logic Component 항목을 선택하면 아래와 같은 화면이 나옵니다.

```

▶▶▶ Logic COMP # 0 1
1 . FUNCTION : Enabled ←
2 . ID       : Logic CMP # 0 1
3 . O P R   : A N D 2
    
```

위의 화면에서 Logic COMP #01 부분에서 “01”이 점멸을 합니다. “01”이라는 명칭은 1번 Logic Component를 의미하며 다른 Logic Component로 이동하기 위해서는 상(↑), 하(↓) 방향을 누르시면 됩니다.

만일 1번 Logic Component의 설정을 확인하려면 “01”에서 우(→) 방향을 누르시면 됩니다.

위 그림에서 3.ID : Logic CMP #01이라는 표시는 1번 Logic Component의 ID를 의미하는 것으로 ASCII 문자를 이용하여 최대 12자까지 ID를 부여할 수 있습니다.

Logic Component 화면에서 좌(←) 방향을 누르면 이 메뉴에서 빠져나와 상위 메뉴로 전환됩니다.

Logic Component에서 확인할 수 있는 세부 항목은 다음과 같습니다.

항 목	범 위	기본값	설 명
FUNCTION	Disabled, Enabled	Enabled	입력 접점 사용 여부
ID	ASCII	87 HOC RDR	Logic Component의 ID
OPR	Table 13. Easy Logic Operator	OR2	34개의 연산자 중 하나를 선택

<Table 11. Logic Component Parameter Menu>

세부 항목 중 OPR은 Easy Logic의 연산자를 의미하는 것으로 <Table 13. Easy Logic Operator> 중에서 하나가 사용된 것입니다.

연산자는 총 10개로 구성되어 있으며, 그 중 AND, OR, NAND, NOR 등 4개의 연산자는 최대 8개의 입력을 받을 수가 있습니다.

연산자는 <Table 2. Condition 항목> 중에서 입력을 받아 각 연산자의 특징에 맞게 동작을 하며, 출력 접점이나 Trigger Source, Annunciator Reset의 조건으로도 사용됩니다.

다음은 각 연산자의 설정 항목 및 연산자의 종류를 나타낸 것입니다.

연 산 자	연산자에 따른 설정 항목	범 위
AND, OR, NAND, NOR	IN #1 ~ 8	Table 2. Condition 항목
NOT	IN #1	Table 2. Condition 항목
LATCH(S, R)	SET, RET	Table 2. Condition 항목
ON-TIMER	L-IN	Table 2. Condition 항목
	ON-DLY	0 ~ 60.00Sec (0.01Sec Step)
OFF-TIMER	L-IN	Table 2. Condition 항목
	OFF-DLY	0 ~ 60.00Sec (0.01Sec Step)
PULSE-TIMER	L-IN	Table 2. Condition 항목
	PUL-WIDT	0 ~ 60.00Sec (0.01Sec Step)

<Table 12. Logic Component Operator 별 설정 항목 표시>

연 산 자	설 명	연 산 자	설 명
NOP	No Operator	NAND 4	4입력 NAND
AND 2	2입력 AND	NAND 5	5입력 NAND
AND 3	3입력 AND	NAND 6	6입력 NAND
AND 4	4입력 AND	NAND 7	7입력 NAND
AND 5	5입력 AND	NAND 8	8입력 NAND
AND 6	6입력 AND	NOR 2	2입력 NOR
AND 7	7입력 AND	NOR 3	3입력 NOR
AND 8	8입력 AND	NOR 4	4입력 NOR
OR 2	2입력 OR	NOR 5	5입력 NOR
OR 3	3입력 OR	NOR 6	6입력 NOR
OR 4	4입력 OR	NOR 7	7입력 NOR
OR 5	5입력 OR	NOR 8	8입력 NOR
OR 6	6입력 OR	NOT	NOT
OR 7	7입력 OR	LATCH(S, R)	Latch
OR 8	8입력 OR	ON-DLY-TIMER	On Delay Timer
NAND 2	2입력 NAND	ON-DLY-TIMER	Off Delay Timer
NAND 3	3입력 NAND	PULSE-TIMER	Pulse Timer

<Table 13. Easy Logic Operator>

6.3.4 Command 설정

Command 항목에는 이벤트 기록 삭제, 고장 파형 기록 삭제, 점점 출력 시험, 전면 Panel LED 시험, Protection Test 등의 5가지 항목들로 구성되어 있습니다.

Command의 화면은 아래와 같습니다.

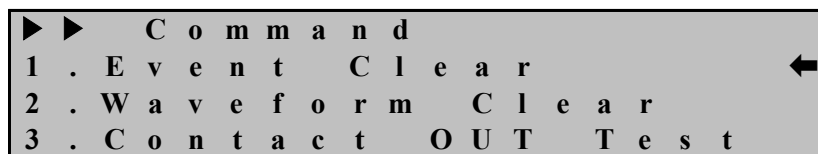

다른 Command 항목을 설정하려면, 상(↑)이나 하(↓) 버튼을 눌러 원하시는 항목에 커서(↔)를 이동하시면 됩니다.

Command 화면에서 좌(←) 방향을 누르면 이 메뉴에서 빠져나와 Setting의 초기 화면으로 전환됩니다.

6.3.4.1 Command ▶ Event Clear 설정

저장된 Event 기록을 모두 지울 수 있는 항목입니다.

Command에서 1. Event Clear 항목을 선택하면 아래와 같은 화면이 나옵니다.

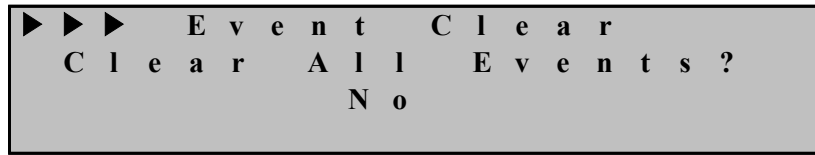

Event Clear 화면에서 좌(←) 방향을 누르면 이 메뉴에서 빠져나와 상위 메뉴로 전환 됩니다.

Event Clear 항목에 들어가면 처음에 “No”가 점멸하는데 여기서 ENT Key를 누르면 이벤트 기록을 삭제하지 않고, 상(↑)이나 하(↓) 버튼을 눌러 “Yes”로 변경된 상태에서 ENT Key를 눌러야만 Event 기록이 삭제되며, “All Cleared”라는 메시지가 네 번째 줄에 표시됩니다.

그리고 Command 화면으로 복귀합니다.

6.3.4.2 Command ▶ Waveform Clear 설정

저장된 Waveform 기록을 모두 지울 수 있는 항목입니다.

Command에서 2. Waveform Clear 항목을 선택하면 아래와 같은 화면이 나옵니다.

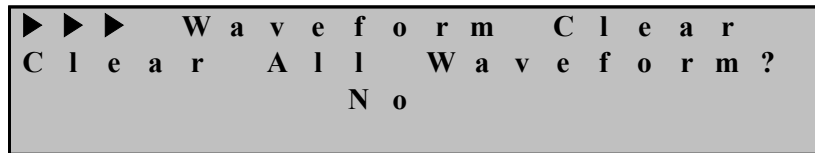

Waveform Clear 화면에서 좌(←) 방향을 누르면 이 메뉴에서 빠져나와 상위 메뉴로 전환 됩니다.

Waveform Clear 항목에 들어가면 처음에 “No”가 점멸하는데 여기서 ENT Key를 누르면 고장 파형 기록을 삭제하지 않고, 상(↑)이나 하(↓) 버튼을 눌러 “Yes”로 변경된 상태에서 ENT Key를 눌러야만 고장 파형 기록이 삭제되며, “All Cleared”라는 메시지가 네 번째 줄에 표시됩니다.

그리고 Command 화면으로 복귀합니다.

6.3.4.3 Command ▶ Contact OUT Test 설정

접점 출력을 임의로 활성화(Ene) 또는 비활성화(DeE) 시켜서 접점이 정상적으로 동작하는지 확인할 수 있는 항목입니다.

Command에서 3. Contact OUT Test 항목을 선택하면 아래와 같은 화면이 나옵니다.

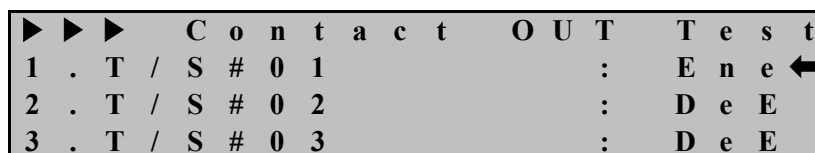

Contact OUT Test 화면에서 좌(←) 방향을 누르면 이 메뉴에서 빠져나와 상위 메뉴로 전환 됩니다.

커서(↔)가 위치한 접점에서 상(↑) 또는 하(↓) 버튼을 누르면 해당 접점 상태가 Ene 또는 DeE로 바뀌면서 접점이 동작합니다.

접점이 활성화 되었을 때 a 접점인 경우에는 접점이 붙은 상태(b접점 상태)로, b 접점인 경우에는 접점이 떨어진 상태(a접점 상태)로 동작하며 비활성화 되었을 때는 반대의 경우로 동작합니다.

정상적으로 접점이 동작하는 상태라면 Ene 또는 DeE로 바뀔 때 마다 “딸깍”하는 소리가 납니다.

만약 소리가 나지 않는다면, 저항 측정기를 이용하여 Ene에서 DeE로 변할 때 저항값을 측정하고 그 때의 저항값이 바뀌지 않는다면 출력 접점이 고장 난 상태이므로 출력 접점을 교체해야 합니다.

6.3.4.4 Command ▶ Panel Test 설정

계전기 전면부의 LCD와 LED의 이상 유무를 점검할 수 있는 항목입니다. Command에서 4. Panel Test 항목을 선택하면 아래와 같은 화면이 나옵니다.

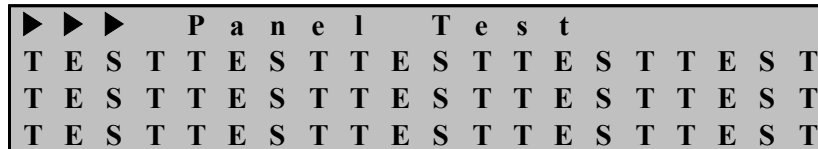

Panel Test에 커서(↔)가 위치한 상태에서 우(→) 버튼을 누른 후 암호를 입력하고 우(→) 버튼을 누르면 LCD에 위의 그림과 같은 TEST 문자가 3회 깜박이며 동시에 Power LED를 제외한 모든 LED가 3회 점멸합니다.

만약 Power LED외의 다른 LED가 점멸하지 않는다면 해당 LED를 수리하여야 합니다.

6.3.4.5 Command ▶ Protection Test 설정

87 요소의 동작 시험 시 해당 상만 동작할 수 있는 항목입니다. Command에서 5. Protection Test 항목을 선택하면 아래와 같은 화면이 나옵니다.

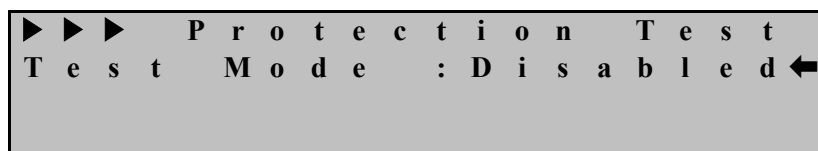

Test Mode는 “Disabled”, “A Phase”, “B Phase”, “C Phase”등 총 4가지로 구성되어 있으며 “Disabled”는 모든 상이 동작할 수 있는 상태, “A Phase”는 A상만 동작할

수 있는 상태, “B Phase”는 B상만 동작할 수 있는 상태, “C Phase”는 C상만 동작할 수 있는 상태를 의미하며, 동작 LED와 접점 출력은 해당 설정에 맞게 동작합니다.

예로, 87 요소의 A상만 동작시키기 위해서는 커서(←)가 위치한 상태에서 우(→) 버튼을 누르고 암호를 입력한 뒤 다시 우(→) 버튼을 누르면 LCD의 “Disabled” 문자가 깜박거리며, 이 상태에서 상(↑) 또는 하(↓) 버튼을 눌러 “A Phase”가 표시되도록 한 뒤 ENT Key를 누르면 됩니다.

계측치를 확인하고 싶으시면 Protection Test 화면에서 좌(←) 버튼을 눌러 초기 화면이 나오면 DIS Key를 눌러 계측치를 확인하시면 됩니다.

시험 종료 후 계전기 전원을 “Off”한 뒤 “On”하면 계전기는 자동으로 “Disabled”로 설정되며, 시험을 종료한 뒤에는 꼭 “Disabled”로 설정하시기 바랍니다.

Test Mode에서 “Disabled” 외에 다른 메뉴를 설정하시면 초기 화면에 다음과 같은 화면이 나타납니다.

G D 1 3 - E R 1 1
V e r s i o n 1 . 0 0
P r o t e c t i o n T e s t S e t

초 기 화 면	Setting (SET)	1. System	1. Power System	1. FREQ	50Hz or 60Hz
				2. P_PT_PRI	0.01 ~ 600.00 (0.01Step)
				3. P_PT_SEC	50.0 ~ 250.0 (0.1Step)
				4. G_PT_PRI	0.01 ~ 600.00 (0.01Step)
				5. G_PT_SEC	50.0 ~ 250.0 (0.1Step)
				6. MEASURE	Primary, Secondary
				7. REF_PHS	CURRENT, VOLTAGE
			2. Transformer	2. TYPE	Y-Y, Y-D, D-Y, D-D, Y-Y-Y, Y-Y-D, Y-D-Y, Y-D-D, D-Y-Y, D-Y-D, D-D-Y, D-D-D
				3. PhaseCom	External, Internal
				3. W1-W2-PH	0 ~ 330°
				4. W1-W3-PH	0 ~ 330°
			3. Winding1	1. N-VOLT	0.01 ~ 600.00kV (0.01kV Step)
				2. R-LOAD	0.01 ~ 600.00MVA (0.01MVA Step)
				3. CT-Ratio	5 ~ 10,000 : 5 (5 Step)
				4. Ground	YES or NO
			4. Winding2	1. N-VOLT	0.01 ~ 600.00kV (0.01kV Step)
				2. R-LOAD	0.01 ~ 600.00MVA (0.01MVA Step)
				3. CT-Ratio	5 ~ 10,000 : 5 (5 Step)
				4. Ground	YES or NO
			5. Winding3	1. N-VOLT	0.01 ~ 600.00kV (0.01kV Step)
				2. R-LOAD	0.01 ~ 600.00MVA (0.01MVA Step)
				3. CT-Ratio	5 ~ 10,000 : 5 (5 Step)
				4. Ground	YES or NO
			6. RTC		YYYY/MM/DD/HH:MM:SS 년 / 월 / 일 / 시 : 분 : 초
			7. Waveform Record	1. TYPE	6×270
				2. TPOS	0 ~ 99% (1% Step)
				3. TSRC	Table 2. Condition 항목
			8. COM	1. SLV_ADDR	1 ~ 254
				2. BPS	9600, 19200, 38400
				3. PROTOCOL	ModBus
9. Password		New Password : ****			

초 기 화 면	Setting (SET)	2. Protection	1. HOC	1. Function	Enabled or Disabled
				2. Mode	Inst, DT
				3. Pick-Up	10 ~ 150A (1A Step)
				4. DT Time	0.04 ~ 60.00Sec (0.01Sec Step)
				5. Event	Enabled or Disabled
				6. Blocking	Table 2. Condition 항목
			2. RDR	1. Function	Enabled or Disabled
				2. Mode	Inst, DT
				3. Pick-Up	0.20 ~ 2.50A (0.01A Step)
				4. Slope1	5 ~ 100% (1% Step)
				5. Slope2	20 ~ 200% (1% Step)
				6. Knee Point	5.0 ~ 100.0A (0.1A Step)
				7. Harm Res	None / 2nd / 5th / 2nd+5th
				8. 2nd Harm	5.0 ~ 40.0% (0.1% Step)
				9. 5th Harm	5.0 ~ 40.0% (0.1% Step)
				10. DT Time	0.04 ~ 60.00Sec (0.01Sec Step)
				11. Event	Enabled or Disabled
				12. Blocking	Table 2. Condition 항목
			3. IOVGR	1. Function	Enabled or Disabled
				2. Mode	Inst, DT
				3. Pick-Up	5 ~ 160V (1V Step)
				4. DT Time	0.04 ~ 60.00Sec (0.01Sec Step)
				5. Event	Enabled or Disabled
				6. Blocking	Table 2. Condition 항목
			4. TOVGR1	1. Function	Enabled or Disabled
				2. Mode	Inverse, DT
				3. Pick-Up	5 ~ 160V (1V Step)
				4. DT Time	0.04 ~ 60.00Sec (0.01Sec Step)
				5. Time_Dial	0.10 ~ 10.00 (0.05 Step)
				6. Event	Enabled or Disabled
				7. Blocking	Table 2. Condition 항목
			5. TOVGR2	1. Function	Enabled or Disabled
				2. Mode	Inverse, DT
				3. Pick-Up	5 ~ 160V (1V Step)
				4. DT Time	0.04 ~ 60.00Sec (0.01Sec Step)
				5. Time_Dial	0.10 ~ 10.00 (0.05 Step)
				6. Event	Enabled or Disabled
				7. Blocking	Table 2. Condition 항목
			6. Cold Load Pick-Up	1. Function	Enabled or Disabled
				2. Mode	Current / CB / Current+CB
				3. Level	0.05 ~ 2.50A (0.05A Step)
				4. 52B-Con	Cont IN #1 ~ 5
5. OP-DLY	0 ~ 1000Sec (1Sec Step)				
6. RST-DLY	0 ~ 1000Sec (1Sec Step)				
7. Event	Enabled or Disabled				

초 기 화 면	Setting (SET)	3. Easy Logic	1. Contact Input (#1 ~ 5)	1. Function	Enabled or Disabled
				2. Event	Enabled or Disabled
				3. ID	Cont IN #01 ~ 05
				4. Debounce	0.005 ~ 60.000Sec (0.001Sec Step)
			2. Contact Output (#1 ~ 12)	1. Function	Enabled or Disabled
				2. Event	Enabled or Disabled
				3. ID	Cont OUT #01 ~ 12
				4. CON	Table 2. Condition 항목
			3. Logic Component (#1 ~ 48)	1. Function	Enabled or Disabled
				2. ID	Logic CMP #01 ~ 48
				3. OPR	Table 13. Easy Logic Operator
			4. Command	1. Event Clear	
		2. Waveform Clear			Clear All Waveform? Yes or No
		3. Contact Out Test			Cont OUT #01 ~ 12 Ene / DeE
		4. Panel Test			
		5. Protection Test			Disabled, A Phase, B Phase, C Phase

<Table 14. Setting Menus>

7. PC Software (KBIED_MNE, KbCanes)

PC Software는 본 계전기(GD13-ER11)을 PC 혹은 노트북을 이용하여 편리하게 사용할 수 있도록 설계된 Application Software입니다.

KBIED_MNE은 계전기 설정, Event Data 확인 및 텍스트 파일 형식의 저장, 고장 파형 (Waveform Data) 확인 및 Comtrade File 형식으로의 저장, 전류, Sequence 전류, 계전요소 동작 상태 및 계전기의 자기진단 상태를 Monitoring 할 수 있는 기능을 가지고 있습니다.

KbCanes은 계전기가 저장한 고장파형을 KBIED_MNE을 이용하여 Comtrade File 형식으로 저장한 것을 Graphic 상태로 파형을 확인하고 분석할 수 있습니다. 계전기가 저장하고 있는 고장파형은 계전기에 입력된 전압이 계전기 내부에 있는 Analog Filter를 통과한 후 A/D Converter를 통해 Analog 신호가 Digital 신호로 변환된 것을 저장하고 있습니다.

고장파형은 1Cycle 당 32Sampling된 것이며 KbCanes은 그 Digital 신호를 이용하여 파형을 Graphic 형태로 표현합니다.

7.1 KBIED_MNE

계전기 본체 자체의 메뉴에서 각종 정정치 및 시스템 구성과 관련된 설정을 하는 것과 마찬가지로 본 KBIED_MNE을 사용하여 원방에서 PC 혹은 노트북을 이용하여 일괄적으로 설정을 변경할 수 있습니다.

RS-232C 통신뿐만 아니라 RS-485 통신에서도 KBIED_MNE을 이용할 수 있으며 RS-485 통신을 이용할 경우 프로토콜을 ModBus로 사용하시면 됩니다. 계전기에서 설정을 변경할 경우 각 항목별로 정정 작업을 반복하여야 하나 KBIED_MNE을 사용할 경우 일괄적으로 정정을 할 수 있고, 작업내용을 파일로 저장할 수 있어 동일 작업수행 시 정정을 편리하게 할 수 있습니다.

7.1.1 PC Tool 프로그램 설치 방법

PC Tool 프로그램을 설치하기 위해서는 당사 홈페이지에서 다운로드 받으시면 **GD13-ER11** 폴더가 나타납니다.

GD13-ER11 폴더를 선택하시면 **GD13-ER11 PC Program** 폴더 안에 하위 폴더로 보호계전기를 운용하는 **KBIED_MNE**가 있으며 폴더에 **Setup.Exe** 파일을 더블클릭하시고 프로그램을 설치하시면 됩니다.

설치가 완료된 후 KBIED_MNE Program을 실행하시려면 컴퓨터의 바탕화면에서

KBIED_MNE.exe 파일을 더블클릭하시면 됩니다.

KBIED_MNE을 실행하면 아래와 같은 화면이 나타납니다.

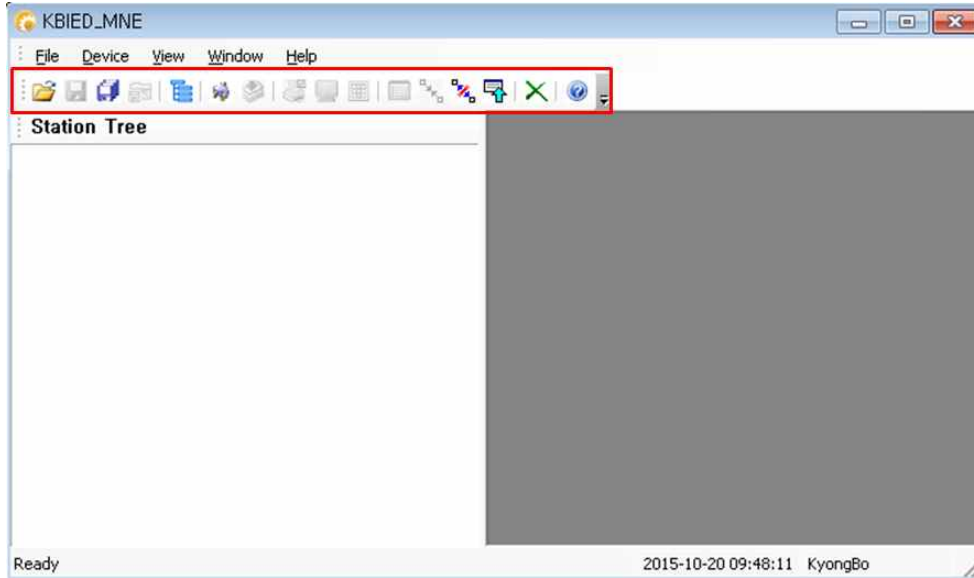









<Figure 11. KBIED_MNE 초기 화면>

7.1.2 KBIED_MNE 프로그램 메뉴

KBIED_MNE의 메뉴는 메뉴바와 아이콘을 이용한 툴바 그리고 탐색창을 이용한 Popup 메뉴바가 있으며 메뉴의 기능은 표를 참고하시기 바랍니다.

● Program Menu	
Open Project	저장된 프로젝트 파일을 로드 합니다.
Save Device	현재 열린 보호 계전기의 보호요소 및 시스템 설정에 대한 설정내용을 저장합니다.
Save All	보호계전기의 보호요소 및 설정에 대한 변경내용을 모두 저장합니다.
Save Project	현재 열려있는 왼쪽 탐색창의 프로젝트 트리를 저장합니다.
Edit Devices	프로젝트에 보호계전기를 추가/삭제하거나 변경합니다.
Direct Connect	보호계전기와 직접 연결할 때 사용합니다.
Write Device Saved Settings File	프로젝트 트리에서 선택된 보호계전기의 저장된 파일을 보호계전기에 Write합니다.

 Print	프로젝트 트리에서 선택된 보호계전기의 저장된 데이터를 프린트 합니다.
 Print Preview	프로젝트 트리에서 선택된 보호계전기의 저장된 데이터를 미리보고 프린트 합니다.
 Compare Device Settings with Settings File	보호계전기의 정정데이터와 PC에 저장된 데이터를 비교하여 다른 경우 보여줍니다.
 Export Setting File	Setting 값을 TEXT문서(*.txt) 형식으로 저장합니다.
 Connect Status/Metering	보호계전기의 실시간 상태 및 계측을 확인하기 위한 통신을 연결합니다.
 Disconnect Status/Metering	보호계전기의 실시간 상태 및 계측을 확인하기 위한 통신을 끊습니다.
 Relay -> PC	보호계전기에 저장된 설정값을 자동으로 읽어옵니다.
 Close All Windows	팝업된 설정창을 모두 닫습니다.
 고객지원	계전기 관련 문의를 할 수 있도록 회사 홈페이지와 이메일 주소를 알 수 있는 메뉴입니다.

<Table 15. KBIED_MNE Program Menus>

7.1.3 Project 만들기(Edit Devices)

KBIED_MNE는 기본적으로 하나의 프로젝트 파일을 이용하여 사용자가 원하는 만큼 보호계전기(Device)파일을 관리 할 수 있습니다. 프로젝트 파일을 생성하기 위해서는 먼저 Edit Devices메뉴를 선택하면 아래와 같이 보호계전기를 추가/삭제 또는 수정할 수 있는 창이 생성됩니다.

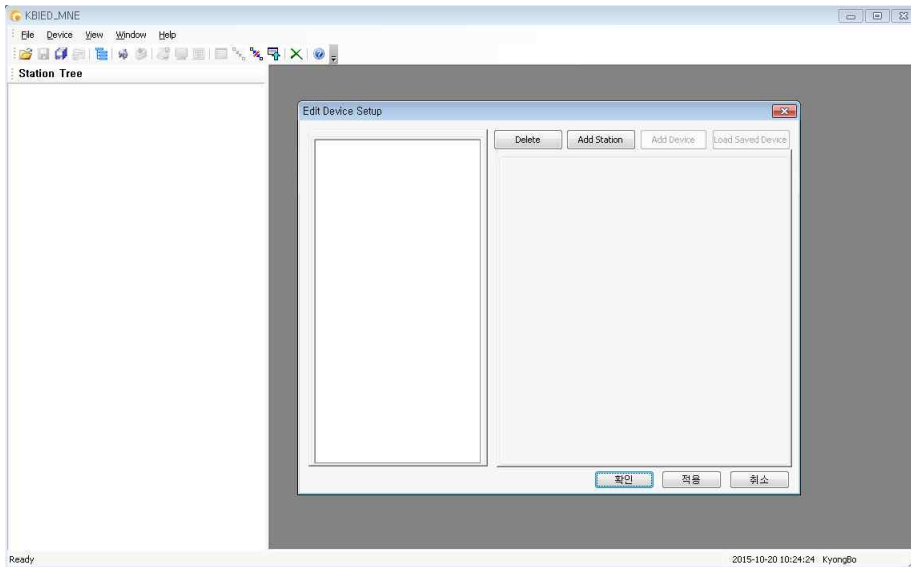

<Figure 12. Edit Devices 화면>

7.1.3.1 Station 생성하기

Edit Devices 창에서 'Add Station' 버튼을 누르면 아래 그림과 같이 Station이 생성을 위한 정보들이 나타나고 Station 이름을 넣으면 왼쪽 탐색창에 Station이 생성됩니다.

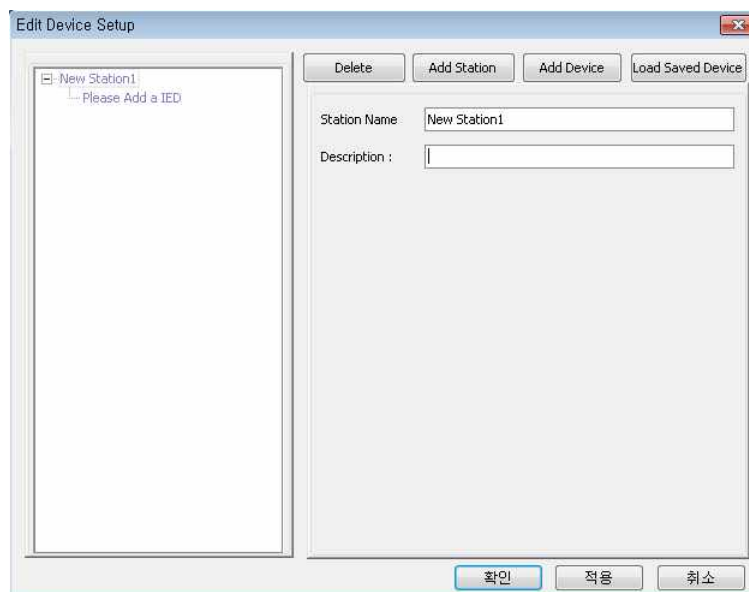

<Figure 13. Edit Devices - Station 화면>

7.1.3.2 Device 생성하기

아래 그림과 같이 ‘Add Device’를 누르면 보호계전기를 생성하기 위한 정보들이 나타나고 그에 맞는 정보들을 입력하고 통신인터페이스를 선택하면 해당 통신 인터페이스를 설정하기 위한 입력정보가 나옵니다. 여기에 맞게 설정하시면 왼쪽 탐색창에 새로운 Device가 생성됩니다.

1	IED Name	보호계전기의 이름을 사용자 임의로 설정합니다.	
2	Description	Device에 대한 내용을 설명합니다.	
3	Device Type	보호계전기의 타입을 정합니다.	
4	Version	선택된 보호계전기의 Version을 결정합니다.	
5	Communication	통신 인터페이스를 선택합니다.	
6	직렬 통신	Slave Address	ModBus 통신을 위한 보호 계전기의 Slave Address
		Com Port	보호계전기와 통신을 하기위한 PC의 Com Port를 선택합니다.
		Baud Rate	통신 속도를 결정합니다.

<Table 16. Device 생성 입력 정보>

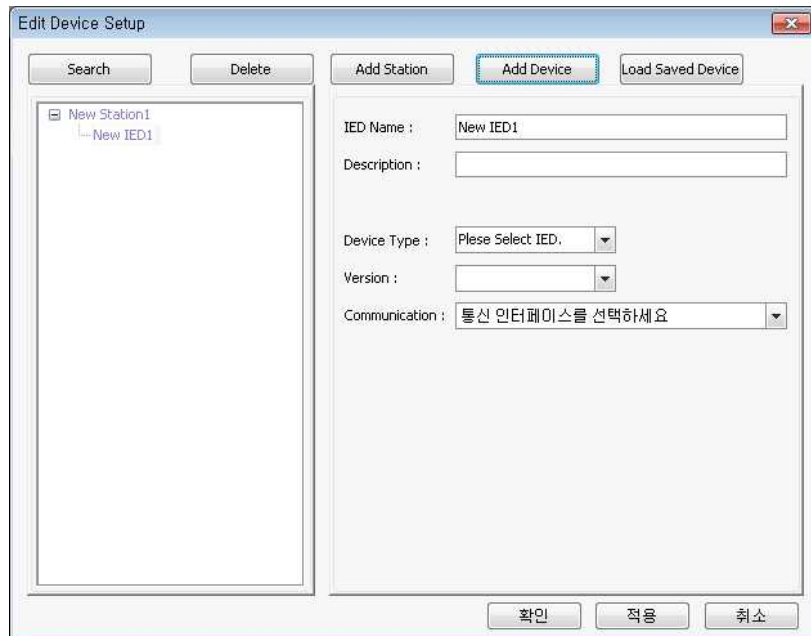

<Figure 14-1. Edit Devices - Device 화면>

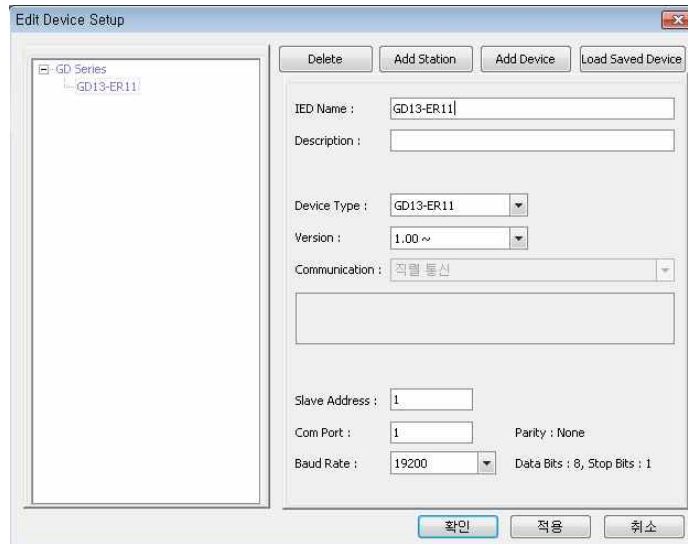

<Figure 14-2. Edit Devices - Device 화면>

7.1.3.3 Project 탐색창

Edit Devices를 완료하면 아래 그림과 같이 왼쪽 탐색창에 Project Tree가 생성되며 Project Tree에서 Device는 보호계전기의 정보를 알려주는 Type, Version, Description, 통신 인터페이스, 저장 경로 등의 정보를 표시합니다.

또한 보호계전기의 정정치를 변경 할 수 있는 Protection, System Config., Record, Monitoring등의 정정트리 메뉴가 나타납니다.

사용자는 원하는 정보를 보거나 정정하고자 할 때 이에 맞는 메뉴트리를 더블 클릭 하면 해당 창이 나타납니다.

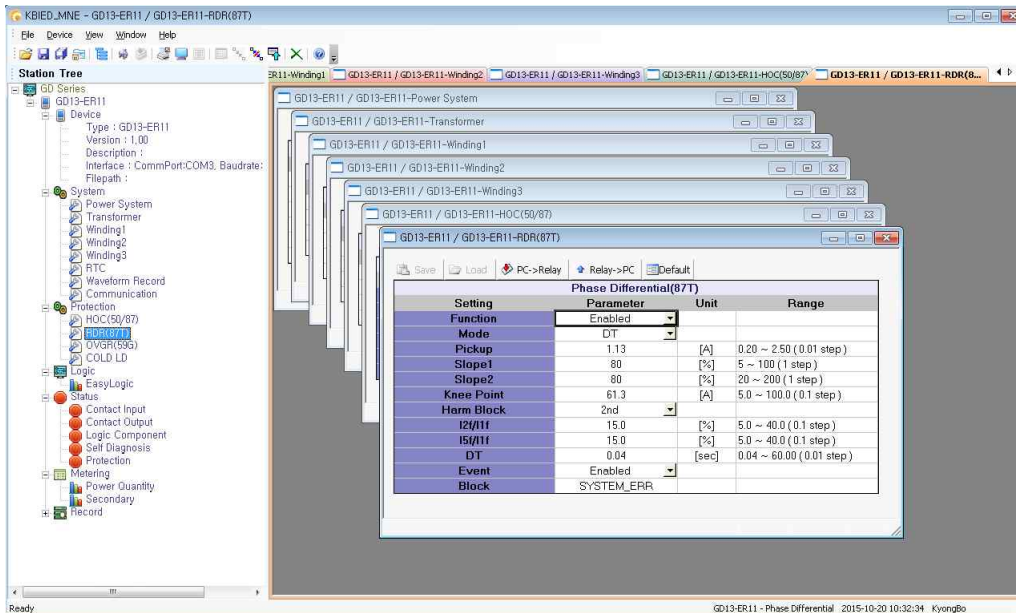

<Figure 15. Project Tree 화면>

7.1.3.4 Project 저장/열기(Save/Open Project)

왼쪽 탐색창의 Project Tree는 저장/열기가 가능하며 파일-Save Project/Open Project 메뉴를 사용하면 됩니다.

저장된 Project 파일은 탐색기의 Project Tree 만을 저장하는 것이며 보호계전기의 설정에 대한 것을 저장하기 위해서는 Device Save 메뉴를 이용하여 저장할 수 있습니다. Device저장에 대한 설명은 아래에 “7.1.3.5 Device 저장”에 있습니다.

Project Tree의 Device(보호계전기)는 실제로 저장된 Device인지 저장되지 않고 탐색창에만 존재하는 것인지 확인이 가능하며 이것을 구별하는 것은 Device 이름에 “.ieds”의 유무로 확인 가능합니다. 즉 확장자“.ieds”가 있다면 해당 이름의 파일이 존재한다는 것입니다.

또한 저장된 Device 파일의 위치는 Project Tree의 Device-Filepath에 나타납니다.

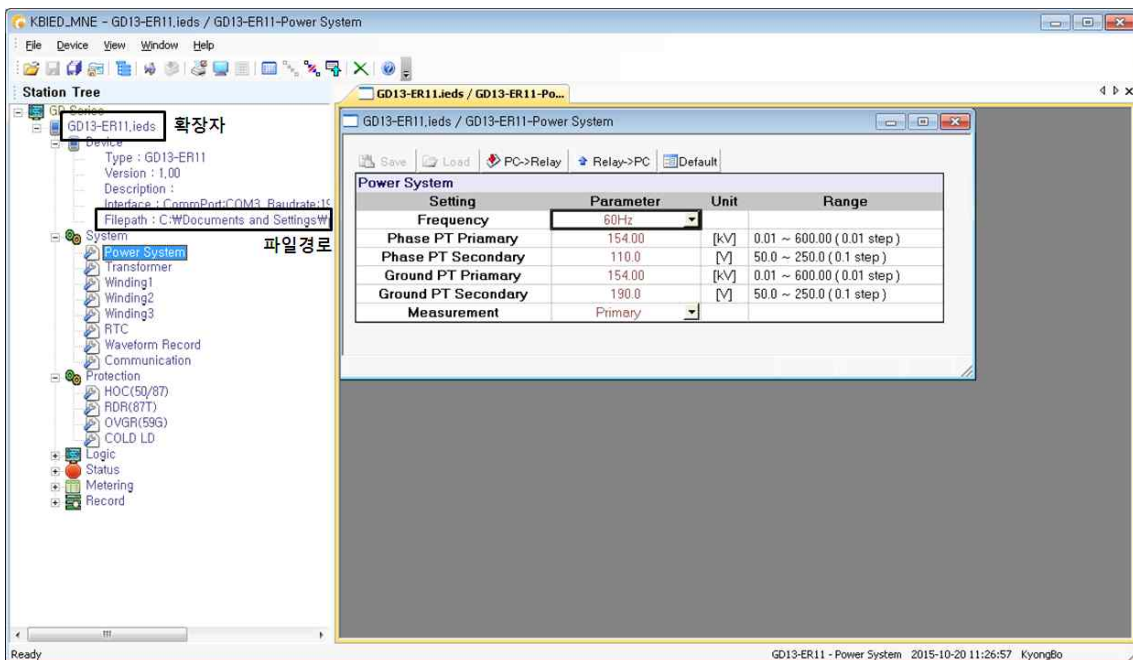

<Figure 16. Project 저장 화면>

7.1.3.5 Device 저장(Save Device)

Project Tree에 포함된 저장되지 않은 Device파일을 저장하려면 Device의 Tree에서 원하는 정정 항목을 더블클릭을 하여 창을 엽니다.



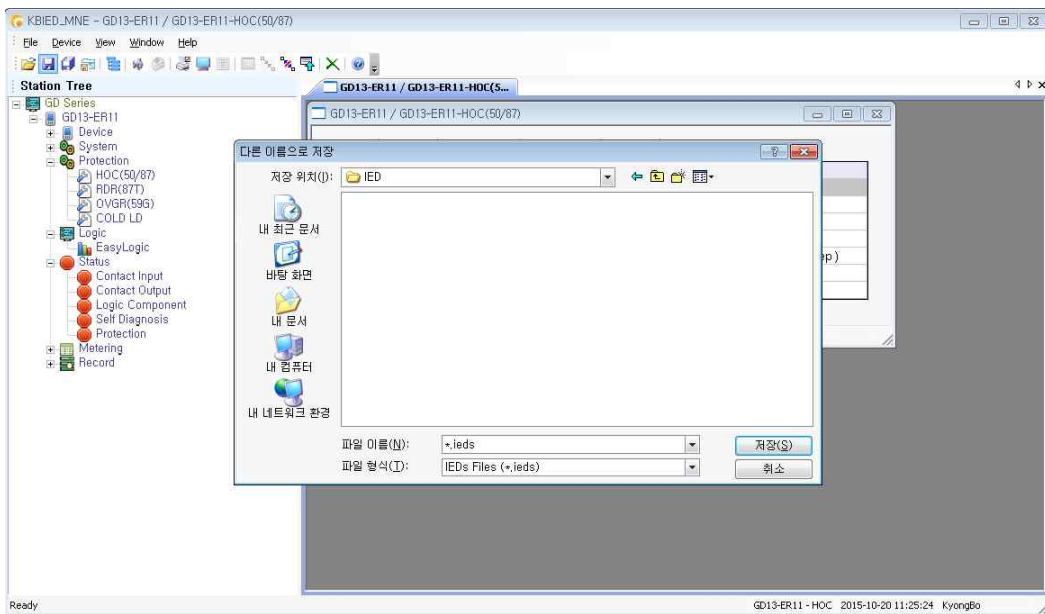

File 메뉴에서 Device Save를 선택하면 파일저장 창을 이용하여 저장을 하면 현재 열린창의 값이 저장이 되며 이외의 다른 설정 항목들은 보호계전기(Device) 출하시의 값으로 저장됩니다. 각각의 설정창에 대한 저장 및 불러오기 등의 기능은 다음 “7.1.3.6 설정 창 메뉴”를 참고하시기 바랍니다.

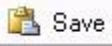

<Figure 17. Device 저장 화면>

7.1.3.6 설정 창 메뉴

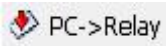
탐색 창의 Device의 설정 항목은 개별적으로 창을 만드는데 저장/불러오기 /Write/Read/Default가 창별로 독립적으로 이루어집니다.

1		해당 창을 저장합니다. 저장 후 설정 항목 갈색으로 변경
2		해당 창의 저장된 데이터를 불러옵니다. 불러온 후 설정 항목 갈색으로 변경
3		해당 창의 설정 데이터를 Device(보호계전기)로 Write합니다. Write 후 설정 항목 푸른색으로 변경
4		해당 창의 설정 데이터를 Device(보호계전기)로부터 Read합니다. Read 후 설정 항목 푸른색으로 변경
5		해당 창의 설정 데이터를 출하시 값으로 변경합니다. 변경 후 검은색으로 변경

<Table 17. Device 설정 창 메뉴 정보>

사용자가 변경한 해당 항목은 아래의 그림과 같이 붉은 색으로 변경됩니다.

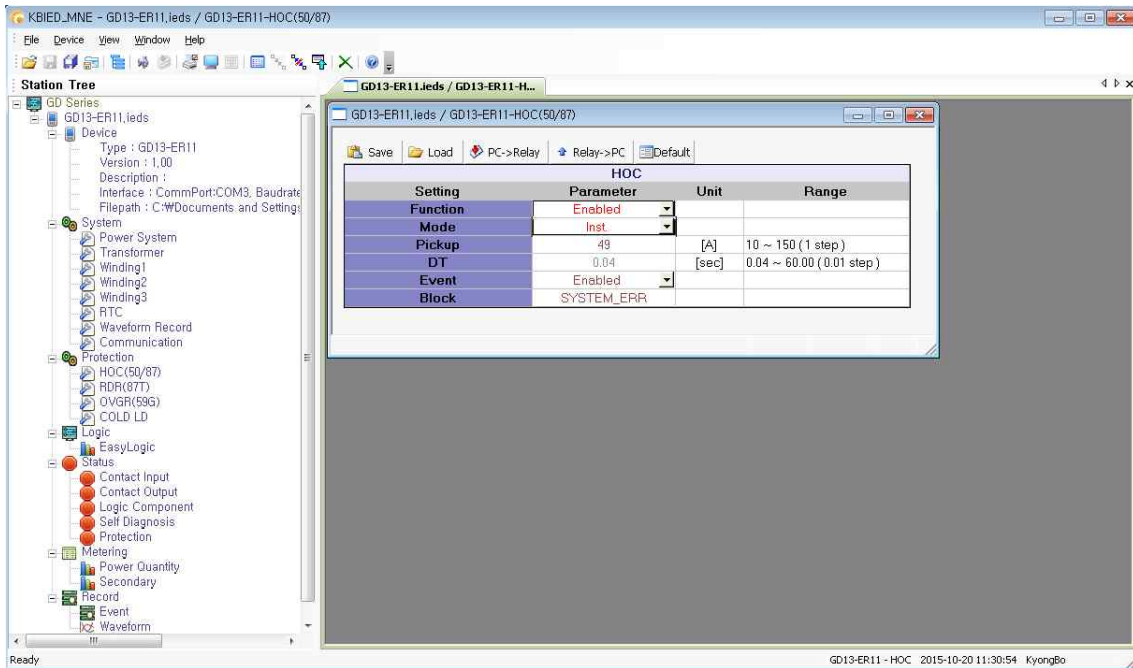

<Figure 18. 설정 창 메뉴 화면>

7.1.4 보호계전기와 바로 연결하기(Direct Connect)

이 기능은 Project파일을 만들지 않고 바로 보호계전기와 연결할 경우 사용합니다. 설정 데이터는 Device 생성에서 Communication 설정과 동일합니다.

다른 장치에 의해 통신포트를 사용할 수 없을 경우 다른 Com-Port를 선택할 수 있는 것이며, 통신포트는 15개의 포트중 하나를 선택하여 사용할 수 있습니다.

또한 RS-232C 통신 프로토콜이 Modbus를 사용하므로, RS-485 통신으로 KBIED_MNE를 사용할 수 있습니다.

만약 RS-485 통신으로 KBIED_MNE를 이용하고자 한다면 먼저 계전기의 Address를 설정하고, 노트북의 RS-232C Connector에 RS-485 Convertor를 연결하고 계전기의 RS-485단자(49, 50, 51번)에 연결하면 됩니다.

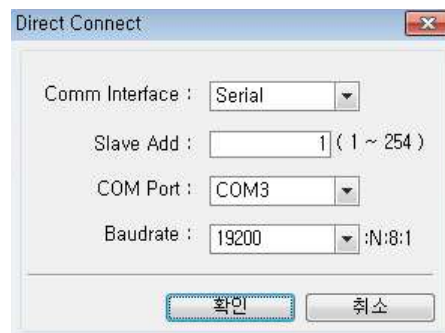

<Figure 19. Direct Connect>

7.1.5 PC에 저장된 정정데이터 Device(보호계전기) 로 전송

(Write Device saved Settings Files)

정정된 모든 데이터를 한번에 Device(보호계전기)로 Write 할 경우에 사용하는 기능으로 프로젝트 트리에서 Write 하고자 하는 저장된 Device를 선택하여 우클릭 하여 Popup Menus, 또는 메뉴를 이용하여 “Write Device saved Settings Files”를 선택하면 아래의 그림과 같이 Write할 옵션창이 나타나며 확인 버튼을 누르면 PC의 저장된 Device파일이 Device(보호계전기)로 Write됩니다.

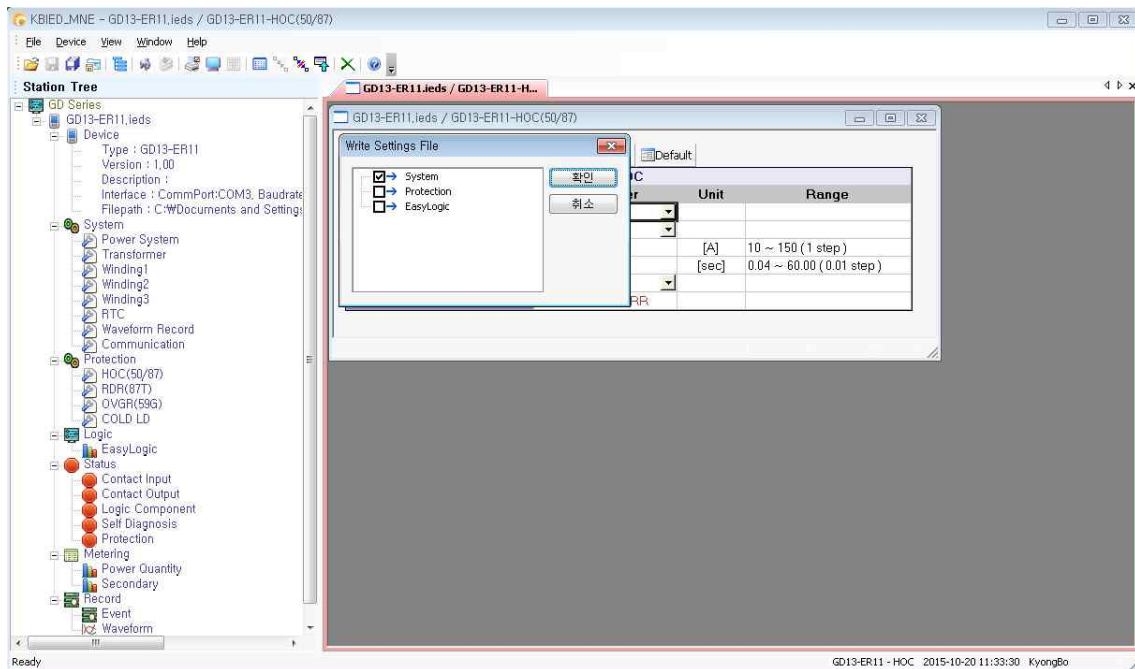

<Figure 20. 저장된 파일 Device로 Write하기 >

7.1.6 프린트/미리보기(Print/Print preview

저장된 Device의 정정치를 프린트하는 기능으로써 프린트 미리보기를 선택하면 프린트할 정정치를 미리 볼 수 있습니다.

프린트 미리보기를 하려면 먼저 탐색창에서 프린트할 대상 Device파일을 선택한 후 미리보기 메뉴를 선택하면 아래의 그림과 같이 프린트 옵션창이 나타납니다. 프린트할 데이터를 선택하고 “Header Line”을 넣으면 미리보기 화면이 나타납니다.

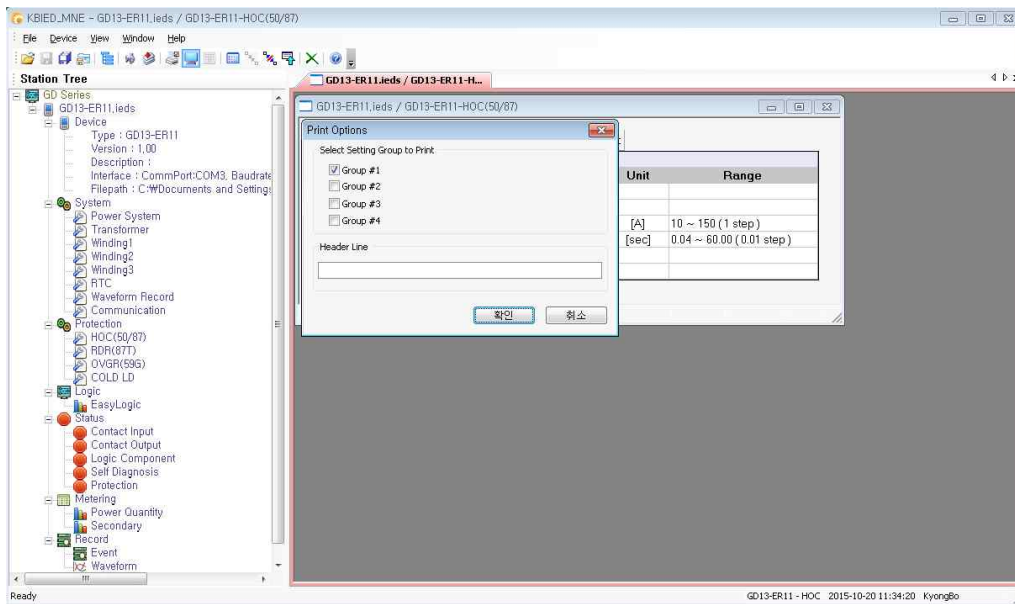

<Figure 21. Print Option 화면>

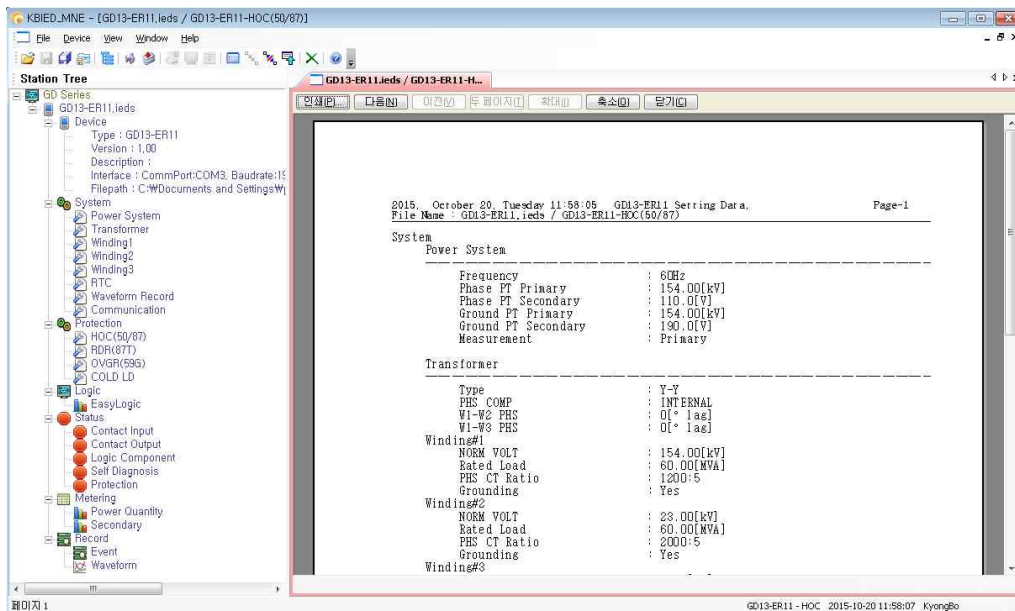

<Figure 22. Print Preview 화면>

7.1.7 정정치 비교 화면(Compare Device Settings with Settings File)

보호계전기의 정정치 데이터와 PC에 저장된 정정치 데이터를 비교하여 다른 값을 있는 요소들을 별도의 창을 통하여 보여주는 기능입니다. 프로젝트 탐색창을 이용하여 비교하고자 하는 Device파일을 선택한 다음 비교 기능을 행하면 아래와 같이 다른 정정치를 갖고 있는 데이터를 정리하여 보여줍니다.

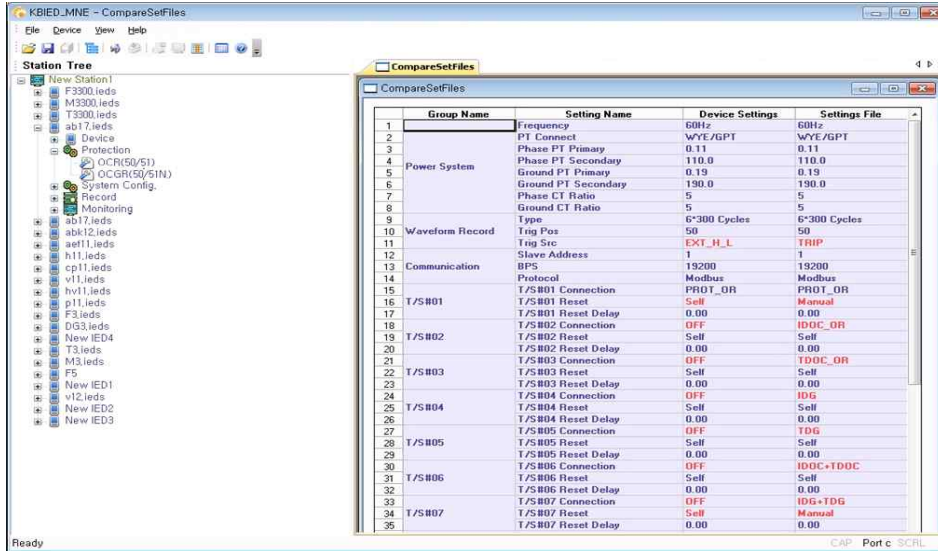

<Figure 23. 정정치 비교 화면>

7.1.8 정정치 데이터 텍스트 저장(Export Setting File)

정정치의 모든 데이터를 Text File로 저장하여 보다 쉽게 정정치데이터를 볼 수 있도록 만든 기능입니다.

프로젝트 탐색창을 이용하여 Text File로 저장하고자 하는 Device파일을 선택한 다음 Export Setting File기능을 이용하여 파일을 만듭니다.

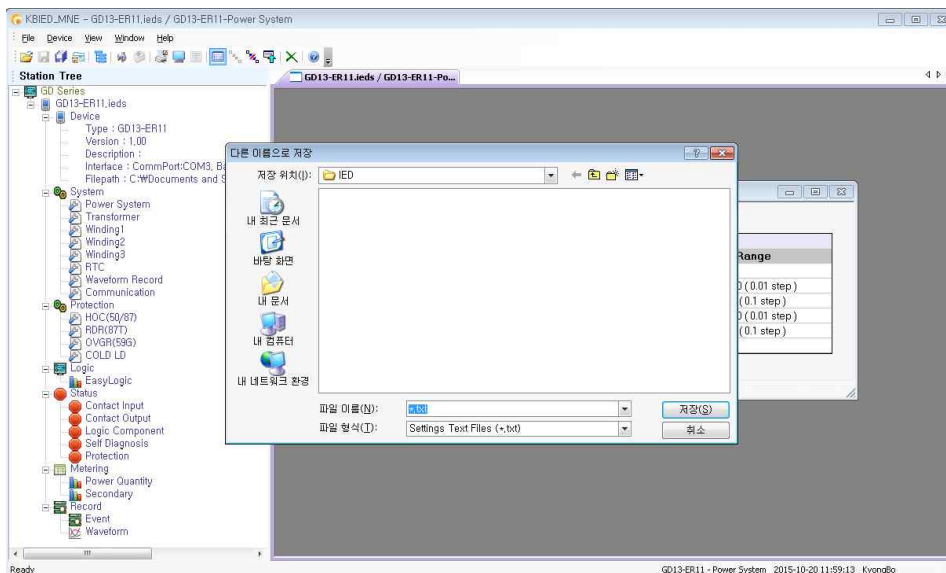

<Figure 24. 텍스트 저장 화면>

7.1.9 Event 화면

KBIED_MNE 메뉴의 Record / Event 항목을 누르면 Event Data를 확인할 수 있는 화면이 나타납니다. Event 화면에서는 계전기에 저장된 Event Data를 확인, Text 파일 형식으로 저장할 수 있으며 계전기에 저장된 Event Data를 삭제할 수 있습니다.

Event 항목에서 Device -> PC (↑)를 누르면 계전기의 비휘발성 메모리 (FlashROM)에 저장되어 있는 Event Data를 가져와서 화면에 표시하고, 이 상태에서 “Event Save” 버튼을 누르면 Event Data를 *.txt 파일로 저장합니다.

Event Data 표시에서 숫자가 작은 것일수록 최근의 Event Data이며, “Clear”를 버튼을 누르면 계전기에 저장되어 있는 Event Data를 삭제합니다.

Event 내용은 계전기의 메뉴 구성 화면과 동일하므로 “4.4 Event 기록 기능”을 참조하시기 바랍니다.

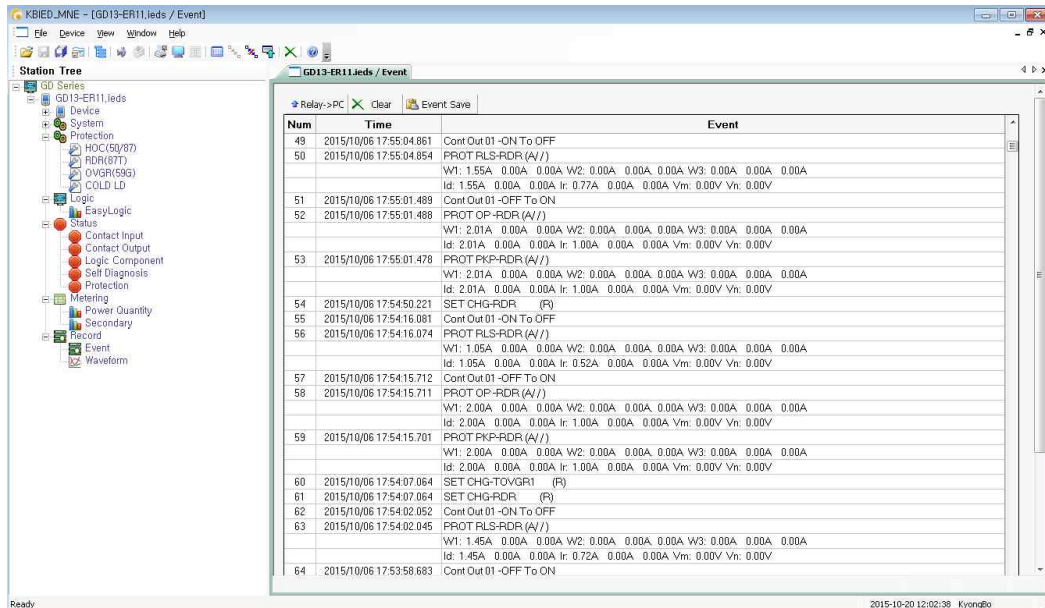

<Figure 25. Event>

7.1.10 Waveform 화면

KBIED_MNE 메뉴의 Record / WaveForm 항목을 누르면 고장파형 (Waveform Data)을 확인할 수 있는 화면이 나타납니다. Waveform 화면은 계전기에 저장된 고장 기록의 정보를 표시하고, 원하는 고장 기록 Data를 Comtrade File 형식으로 변환 저장할 수 있으며 저장된 기록을 삭제할 수 있습니다.

Device -> PC (↑)를 누르면 계전기에 저장되어 있는 고장파형(Waveform Data)에 대한 정보가 표시되며, 원하는 정보의 “Save”를 누르면 고장파형을 PC로 Comtrade File 형식으로 변환하여 저장합니다.

Comtrade 파일은 *.cfg 파일과 *.dat 파일로 구성되는데, 이 두 가지 파일은 확장자만 다르고 같은 파일명으로 저장됩니다. 이 두 개의 파일은 고장파형 분석프

로그래 (KbCanes)에서 이용됩니다.

Waveform Data 표시에서 숫자가 작은 것일수록 가장 최근의 사고 기록이며, Clear”를 누르면 계전기에 저장되어 있는 사고 기록을 삭제합니다.

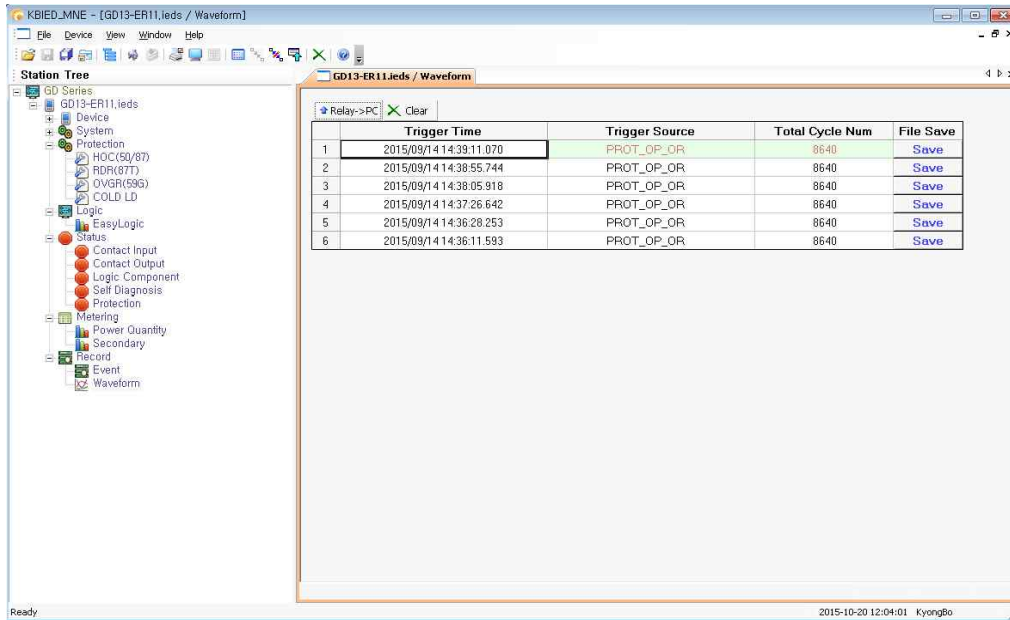

<Figure 26. WaveForm>

7.1.11 Power Quantity 화면

KBIED_MNE 메뉴의 Metering / Power Quantity 항목을 누르면 계전기의 Power Quantity를 확인 할 수 있는 화면이 나타납니다

Metering 항목은 계전기에 입력되는 전류의 크기 및 위상, 영상/정상/역상전류 의 크기 및 위상을 실시간으로 표시합니다.

또한, Monitoring 항목에서 계전기에 입력되는 3상 전류를 보다 쉽게 확인할 수 있도록 Power Quantity 항목 상단에 “Vector”를 누르면 Graph로 전류를 표시합니다.

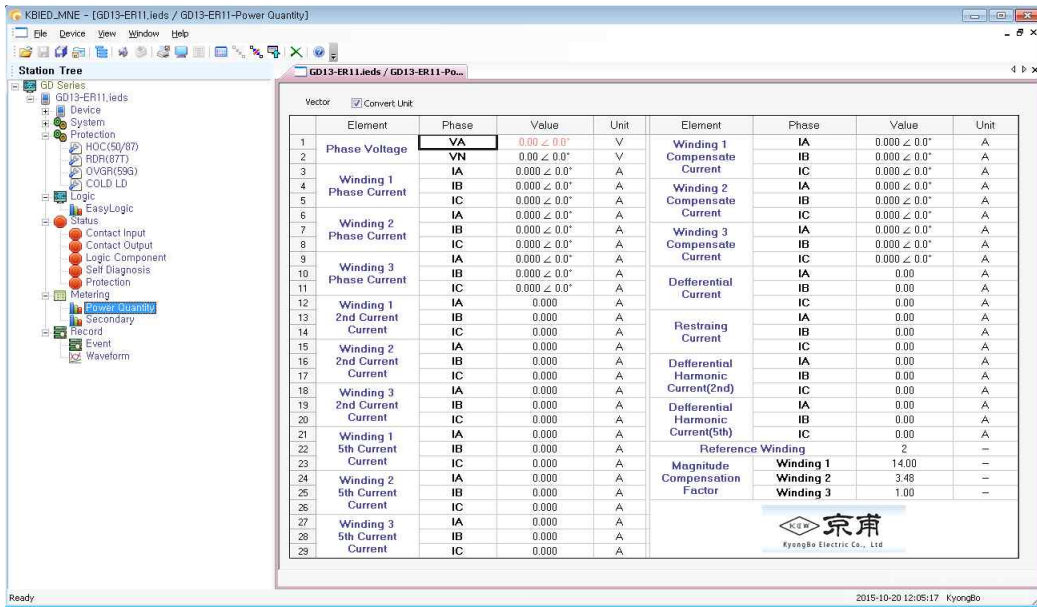

<Figure 27. Power Quantity>

7.1.12 Status 화면

KBIED_MNE 메뉴의 Status 항목을 누르면 계전기의 상태를 확인할 수 있는 화면이 나타납니다.

Status 항목은 계전기의 자기진단 상태, 보호요소 동작상태, 입출력 접점 상태 등을 실시간으로 표시합니다.

계전기 Setting시 System Config. / Trip/Signal / Connection 항목을 SYS_ERR로 설정한 경우 자기진단 상태가 정상일 때 접점의 동작상태를 적색으로 표시합니다.

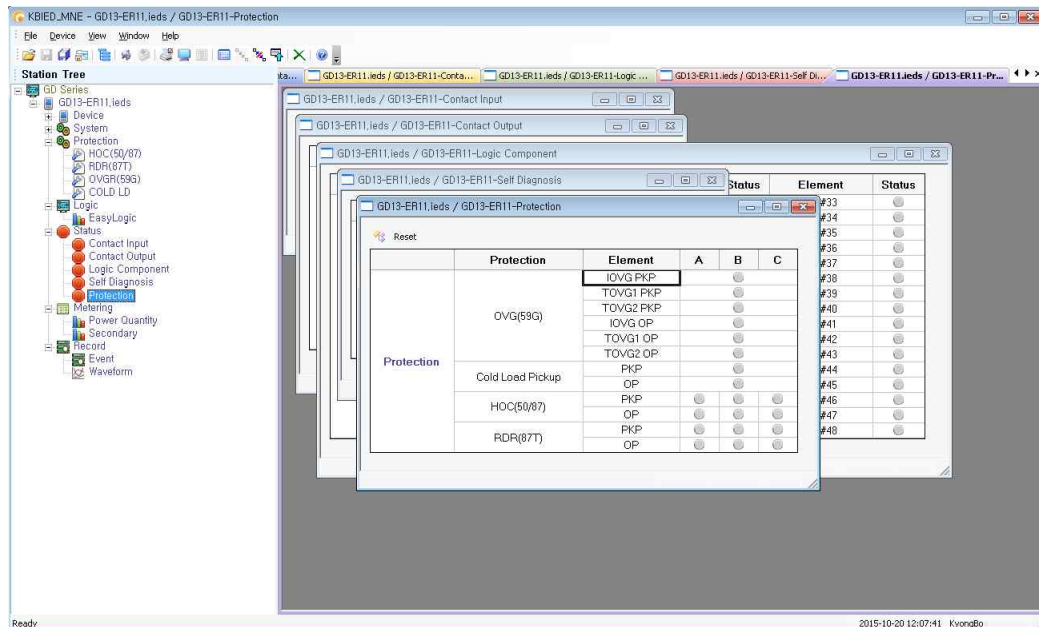

<Figure 28. Status>

※ KBIED_MNE 프로그램과 계전기와의 통신 방법

KBIED_MNE 프로그램을 이용하여 계전기를 설정하시려면 아래 절차대로 행하시면 됩니다.

※ PC 혹은 노트북에 RS-232C 통신포트가 있는 경우

- 1) 당사에서 제공한 RS-232C Cable의 Female 단자를 PC 혹은 노트북의 RS-232C 통신포트에 연결
- 2) RS-232C Cable의 Male 단자를 계전기의 RS-232C 통신포트에 연결
- 3) 계전기의 제어전원단자(52번, 54번) AC/DC 110~220V 전원 투입
- 4) KBIED_MNE의 Device 메뉴에서 Direct Connect(🔌)를 선택

※ PC 혹은 노트북에 RS-232C 통신포트가 없는 경우

- 1) USB To RS-232C Cable을 구입하여 USB 포트에 USB To RS-232C Cable 연결
- 2) USB To RS-232C Cable 구입 시 들어있는 설치 CD를 이용하여 컴퓨터에 Cable의 Driver를 설치
- 3) 컴퓨터 바탕화면에 있는 내 컴퓨터 아이콘에서 마우스의 오른쪽 버튼을 클릭한 후 나타나는 메뉴 중 속성을 선택
- 4) 시스템 등록정보에서 하드웨어 메뉴를 선택하고 장치관리자를 클릭
- 5) 장치관리자에서 포트(COM 및 LPT)를 선택하여 컴퓨터에서 인식한 COM 포트 번호 확인

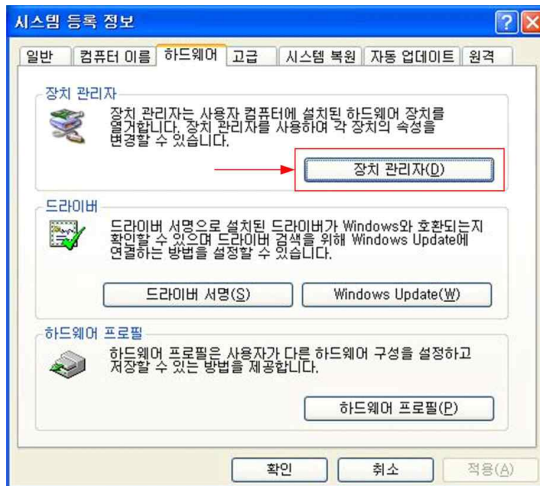

<Figure 29. 시스템 등록정보에서 하드웨어 선택 화면>

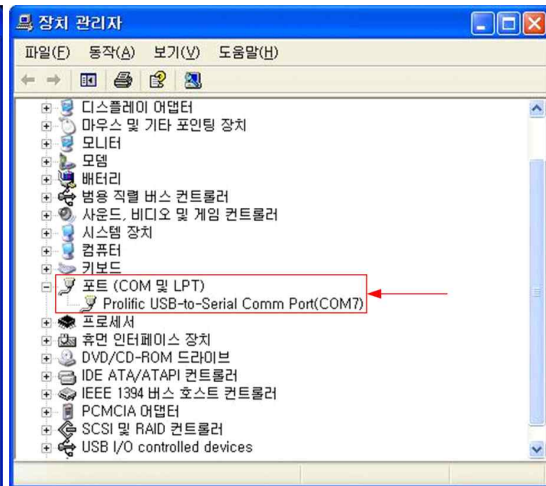

<Figure 30. 하드웨어에서 장치관리자 선택 화면>

- 6) KBIED_MNE의 Port설정에 컴퓨터에서 인식한 COM 번호를 선택하고 “확인” 버튼을 클릭
- 7) 당사에서 제공한 RS-232C Cable의 Female 단자를 USB To RS-232C Cable의 통신포트에 연결
- 8) 당사에서 제공한 RS-232C Cable의 Male 단자를 계전기의 RS-232C 통신포트에

연결

9) 계전기의 제어전원단자(52번, 54번) AC/DC 110~220V 전원 투입

10) KBIED_MNE의 File 메뉴에서 Direct Connect(🌐)를 선택

7.2 KbCanes

KbCanes은 KBIED_MNE을 이용하여 만들어진 Waveform Data Comtrade File을 Graphical하게 화면으로 볼 수 있는 Tool입니다. Waveform Data와 Event Data의 기록 순서 등을 통해서 사고 원인과 사고의 진행 상황을 분석하고 그 결과를 토대로 정확한 고장 분석을 가능하게 합니다. 사고 파형에는 입력전류의 크기 및 위상, 왜형율, 각 계전 요소 동작 상태, 입출력 접점의 상태, 시간 등이 표시됩니다.

• 출력 파형	
각상의 전압/전류 계측	실효치 및 위상
각상의 고조파 함유율	선택 지점의 고조파 함유율 계산(기본파~15조파)
각 계전요소, Digital Input, T/S Output	

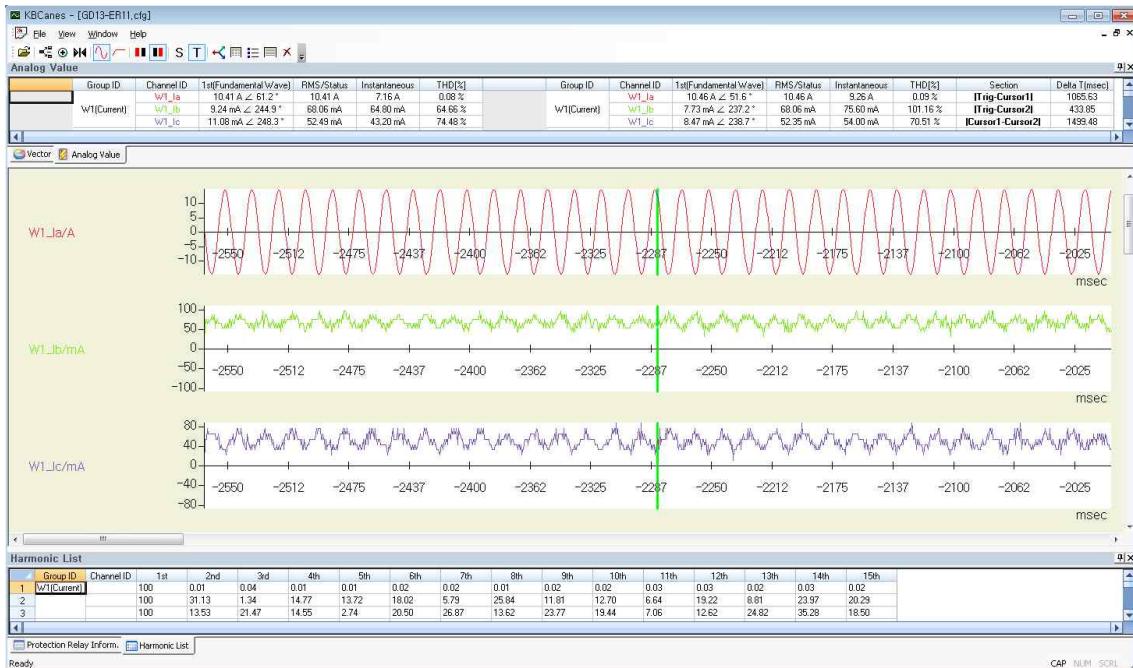

<Figure 31. Kbcanes>

7.2.1 기능 설명

● Standard Menu	
Open	*.cfg 파일을 엽니다.
One Signal	파형을 하나의 좌표에 나타냅니다.
Zoom	파형을 X축으로 확대/축소합니다.
Optimize	파형의 크기를 모니터 크기에 맞춥니다.
Inst...	아날로그 데이터의 순시값으로 파형을 그립니다.
RMS	아날로그 데이터의 RMS 값으로 파형을 그립니다.
Primary	아날로그 값을 1차측 값으로 표시합니다.
Secondary	아날로그 값을 2차측 값으로 표시합니다.
Sample	파형의 X축 단위를 Sample의 개수로 합니다.
Time	파형의 X축 단위를 시간으로 합니다.
Vector View	아날로그 데이터를 벡터값으로 보여주는 화면입니다.
Analog Value View	아날로그 값을 보여주는 화면입니다.
Harmonic List View	아날로그 값의 Harmonic을 보여주는 화면입니다.
Close All View	모든 View를 닫습니다.
Information	프로그램 정보를 보여 줍니다.

<Table 18. KBCanes Menus>

7.2.2 Analog Value

KbCanes은 Comtrade File로 저장된 입력전압 파형의 실효치, 위상각, 순시치 및 왜형을 등의 계측값들을 표시합니다.

적색 실선은 Tracer1의 계측값을 청색 실선은 Tracer2의 계측값을 의미하며 실선 위에 포인터를 위치 시켜 포인터의 모양을 좌우 이동 모드로 변화시킨 후 마우스 왼쪽 버튼을 누른 상태에서 좌우로 이동하며 계측값을 분석할 수 있습니다.

시간 분석을 위한 기능은 적색 실선에 대한 시간(Trig-Cursor1) 과 청색 실선에 대한 시간(Trig-Cursor2) 을 표시하며 이 두 실선 사이의 시간 차이를 자동으로 계산 하여 (Cursor1-Cursor2)에 표시합니다.

Group ID	Channel ID	1st(Fundamental Wave)	RMS/Status	Instantaneous	THD[%]	Section	Delta Times
Tracer1	W1(Current)	w1_1a 10.41 A ∠ 61.2°	10.41 A	7.16 A	0.08 %		
	W1(Current)	w1_1b 9.24 mA ∠ 244.9°	69.06 mA	64.80 mA	64.66 %		
		w1_1c 11.08 mA ∠ 248.3°	52.49 mA	43.20 mA	74.46 %		
		w2_1a 9.72 A ∠ 241.3°	9.72 A	-6.52 A	0.09 %		
	W2(Current)	w2_1b 4.42 mA ∠ 80.8°	67.01 mA	54.00 mA	212.38 %		
		w2_1c 7.30 mA ∠ 56.0°	43.91 mA	54.00 mA	81.01 %		
		w3_1a 1.97 mA ∠ 132.5°	65.78 mA	54.00 mA	453.21 %		
	W3(Current)	w3_1b 2.48 mA ∠ 34.0°	59.12 mA	64.80 mA	349.23 %		
		w3_1c 0.83 mA ∠ 10.0°	49.05 mA	54.00 mA	786.62 %		
		Voltage	Vn 5.36 mV ∠ 171.5°	133.11 mV	-115.92 mV	266.25 %	
		Vn 3.20 mV ∠ 203.7°	352.31 mV	-367.08 mV	456.03 %		
Tracer2	W1(Current)	w1_1a 10.46 A ∠ 51.6°	10.46 A	9.26 A	0.09 %		
	W1(Current)	w1_1b 7.73 mA ∠ 237.2°	69.06 mA	75.60 mA	101.16 %	Trig-Cursor1	1085.63
		w1_1c 8.47 mA ∠ 238.7°	52.95 mA	54.00 mA	70.51 %	Trig-Cursor2	433.85
		w2_1a 9.72 A ∠ 231.7°	9.72 A	-8.46 A	0.09 %	Cursor1-Cursor2	1499.48
	W2(Current)	w2_1b 7.65 mA ∠ 54.5°	64.72 mA	86.40 mA	93.41 %		
		w2_1c 8.46 mA ∠ 54.9°	45.82 mA	54.00 mA	77.24 %		
		w3_1a 1.46 mA ∠ 245.3°	66.08 mA	64.80 mA	536.72 %		
	W3(Current)	w3_1b 0.98 mA ∠ 257.1°	56.73 mA	54.00 mA	646.25 %		
		w3_1c 0.75 mA ∠ 231.8°	49.60 mA	54.00 mA	1079.97 %		
		Voltage	Vn 7.56 mV ∠ 174.8°	136.44 mV	-135.24 mV	214.92 %	
		Vn 8.53 mV ∠ 243.2°	352.37 mV	-386.40 mV	158.72 %		

<Figure 32. Analog Value>

7.2.3 Vector

Comtrade에 저장된 Analog 파형을 이용하여 적색 실선이 위치한 값을 Vector 그래프로 표현합니다. 적색 실선을 좌우로 이동하면서 분석할 경우 크기와 위상의 변화를 Vector 그래프를 통하여 보여줌으로써 효과적인 분석을 도와줍니다.

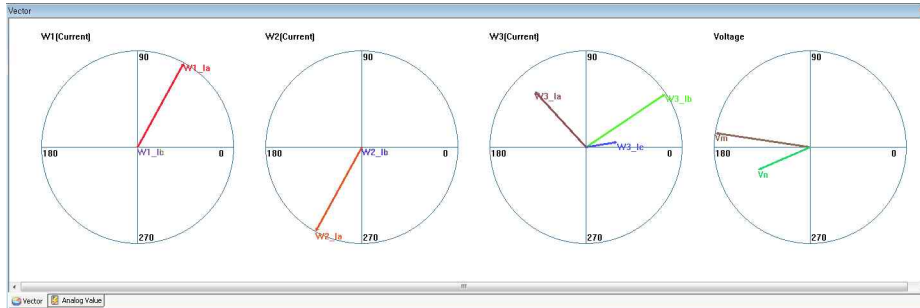

<Figure 33. Vector>

7.2.4 Harmonic List

파형에서 사용자가 원하는 위치에 적색 실선을 위치시키면 적색실선이 지시하는 지점의 고조파(1~15조파)를 계산하여 사용자에게 보여줍니다. 또한 Protection Relay Inform을 통하여 현재 계전기의 설정치를 확인 할 수 있습니다.

Group ID	Channel ID	1st	2nd	3rd	4th	5th	6th	7th	8th	9th	10th	11th	12th	13th	14th	15th
1	W1(Current)	100	0.01	0.04	0.01	0.01	0.02	0.02	0.01	0.02	0.02	0.03	0.03	0.02	0.03	0.02
2	100	31.13	1.34	14.77	13.72	18.02	5.79	25.64	11.81	12.70	6.64	19.22	8.81	23.97	20.29	
3	100	13.53	21.47	14.55	2.74	20.50	26.87	13.62	23.77	19.44	7.06	12.62	24.82	35.26	18.50	
4	W2(Current)	100	0.02	0.03	0.02	0.03	0.02	0.02	0.02	0.01	0.04	0.02	0.03	0.01	0.01	
5	100	34.65	75.22	12.66	36.48	52.16	92.46	30.96	58.86	33.52	73.93	73.78	13.32	75.66	48.36	
6	100	19.33	7.26	16.70	41.73	36.27	14.93	6.54	23.33	15.92	2.01	24.33	16.68	11.57	13.90	
7	W3(Current)	100	88.80	67.98	92.30	92.50	207.75	86.54	87.35	50.51	121.70	114.83	135.94	202.28	83.21	
8	100	94.55	121.47	129.33	106.48	101.60	21.37	123.33	51.40	107.70	43.95	129.33	38.19	13.06	89.29	
9	100	172.30	138.09	134.35	215.21	59.89	53.46	81.36	223.73	56.80	324.25	168.56	207.45	448.13	132.87	
10	Voltage	100	28.89	56.20	98.12	94.58	70.85	124.32	47.77	78.48	68.01	3.72	31.96	55.63	88.87	72.22
11	100	132.90	111.58	133.24	188.51	90.75	75.77	143.51	26.06	81.84	33.83	133.24	94.11	146.20	183.12	

<Figure 34. Harmonic List>

7.2.5 Channel Properties

그래프(Channel)의 이름 변경이나 Y축 크기를 변경하고자 할 경우 원하는 파형 위해서 마우스의 왼쪽 버튼을 더블 클릭하면 아래 그림의 화면이 열리며 Name에서 이름을 변경하고 Channel Height에서 Y축 크기(5~1000)를 변경할 수 있습니다.

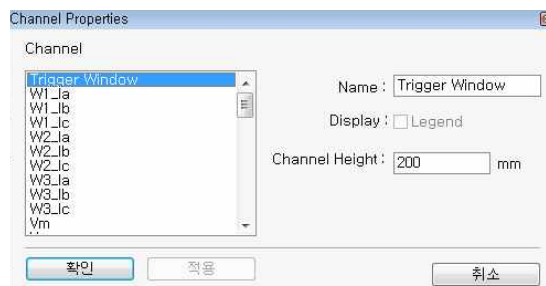

<Figure 35. Channel Properties>

부도 1. 외형 및 치수 (Dimensioned Drawings)

■ 본 계전기의 Panel Cutting 치수는 정지형 비율차동 계전기(GCPF-)와 동일

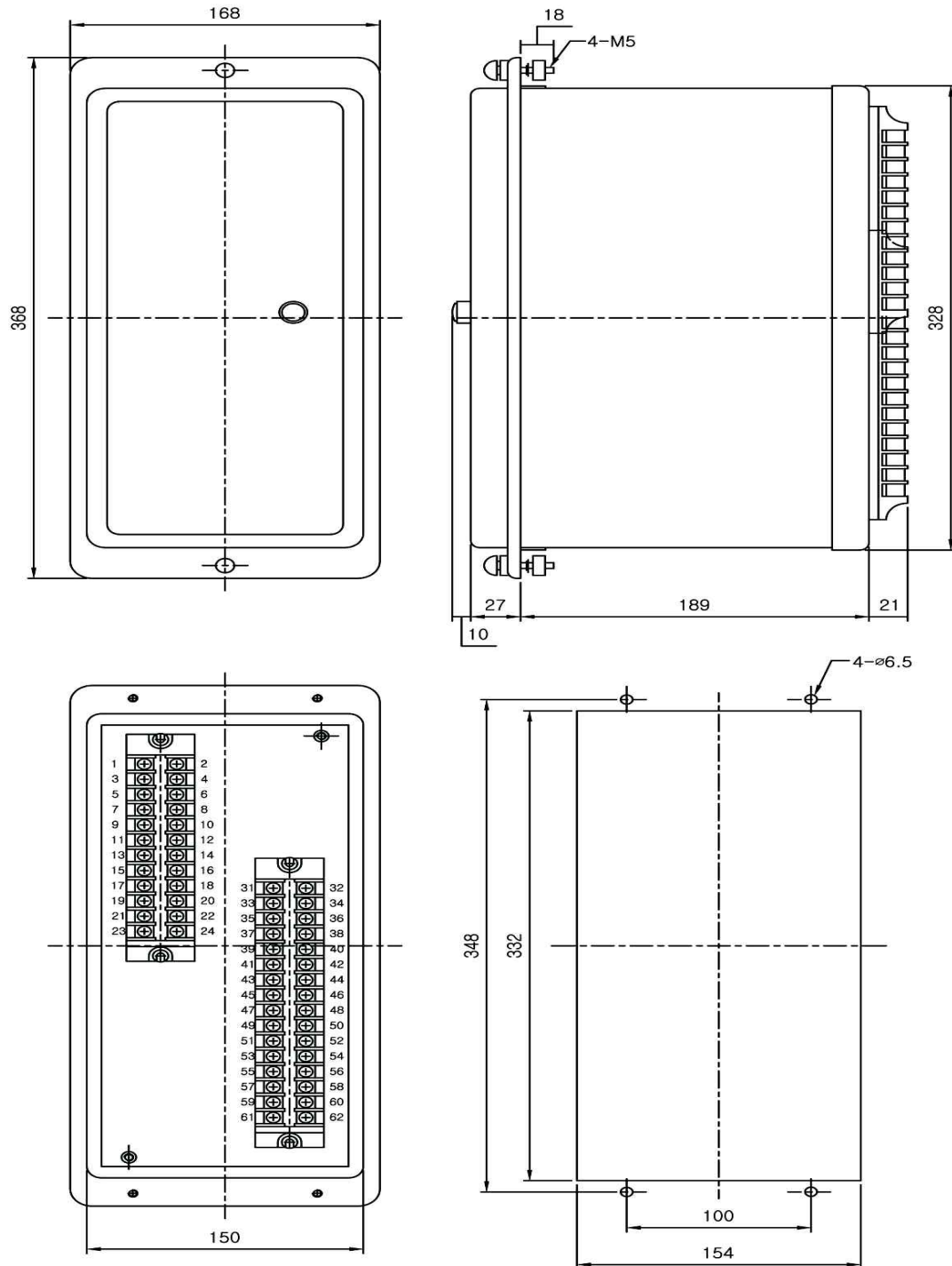

<부도 1. Dimension>

부도 2. 내부 Block Diagram (Internal Block Diagram)

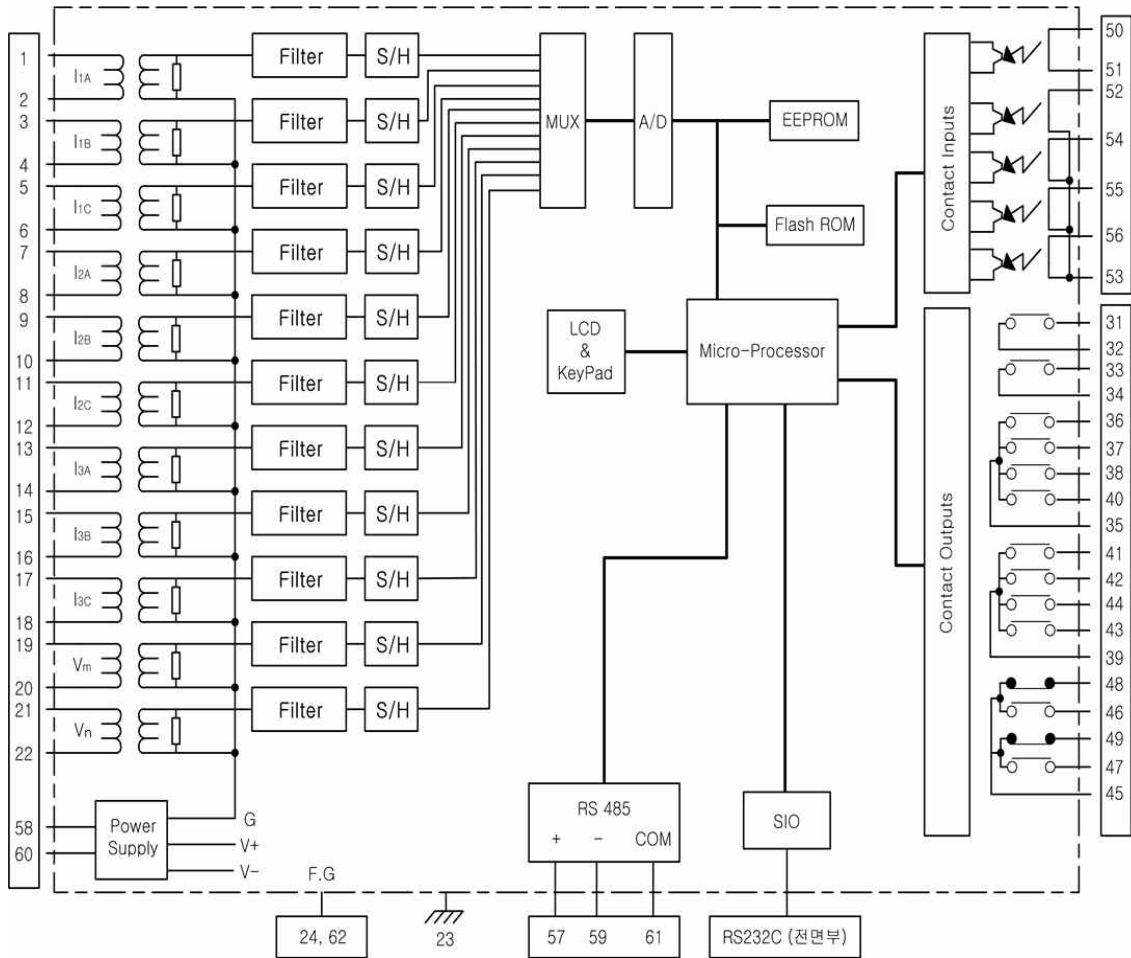

<부도 2. Internal Block Diagram>

부도 3. 외부 결선도 (External Connection)

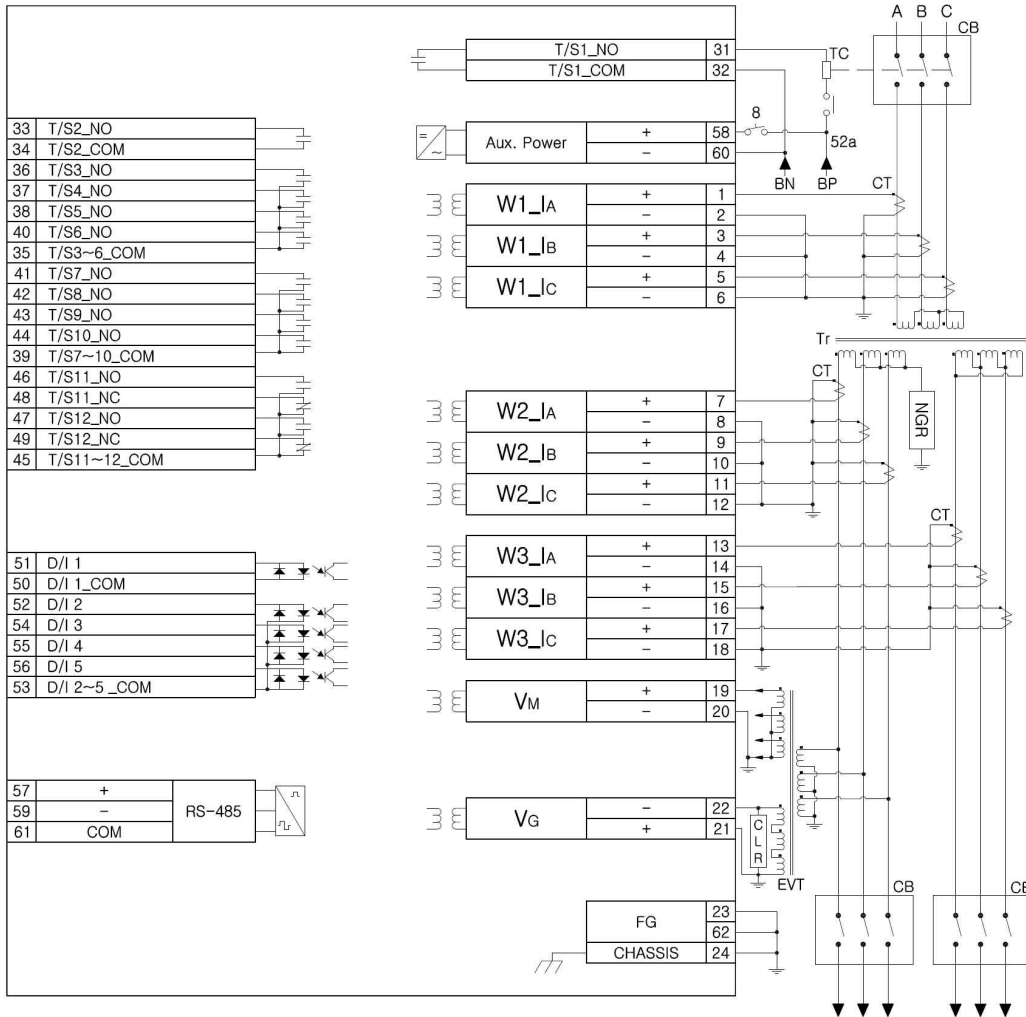

· T/S11번(SYS_ERR) 접점은 제어전원을 인가한 상태에서 계전기에 이상이 없을 때 NO접점이 b접점으로, NC접점이 a접점으로 변동됨.

<부도 3. 계전기 외부 결선도>

부도 4. 특성 곡선 (Characteristic Curve)

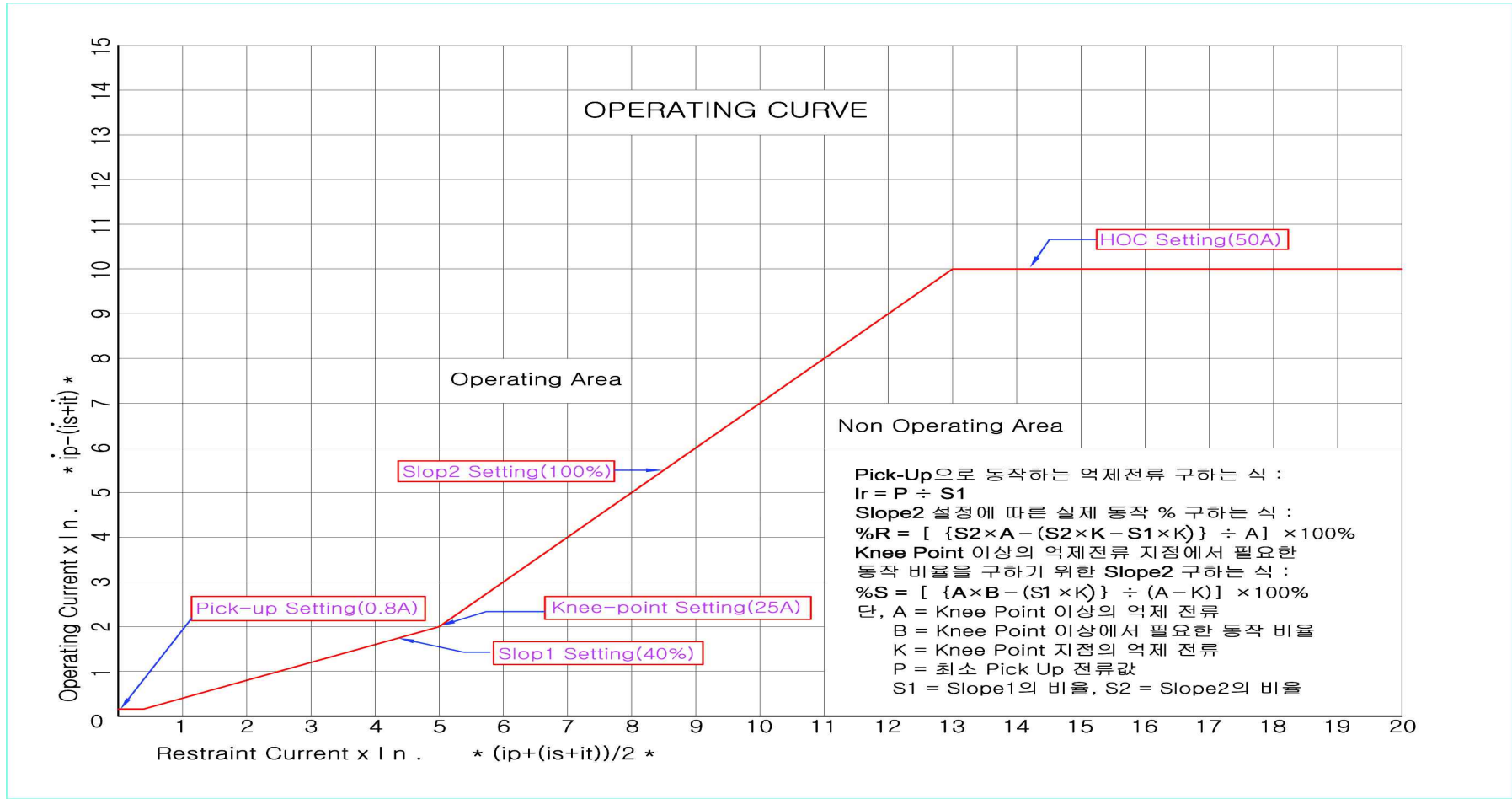

<부도 4.1 비율 차동요소 동작 특성>

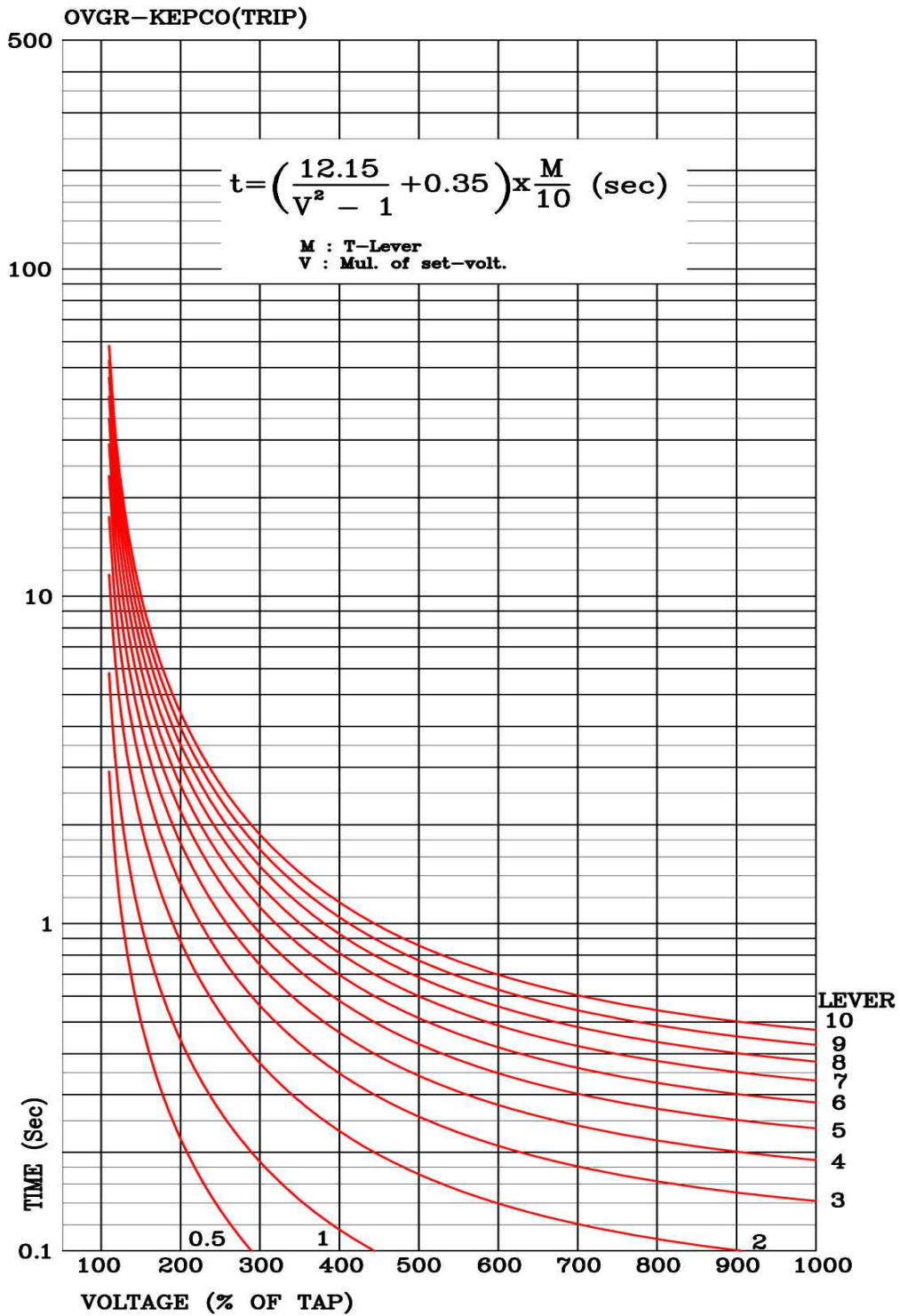

<부도 4.2 Trip용 한시 지락과전압 반한시 특성 곡선>

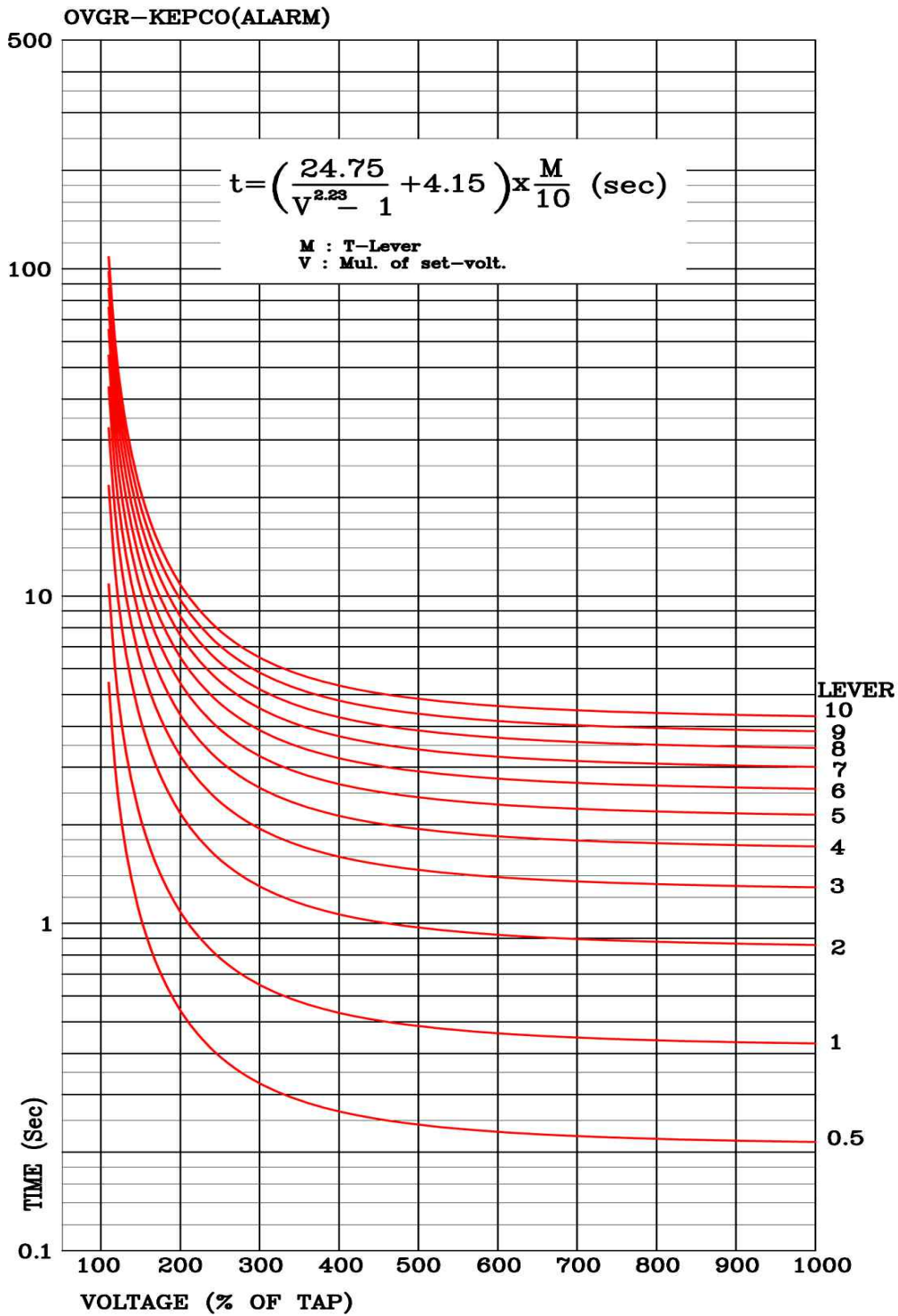

<부도 4.3 Alarm용 한시 지락과전압 반한시 특성 곡선>

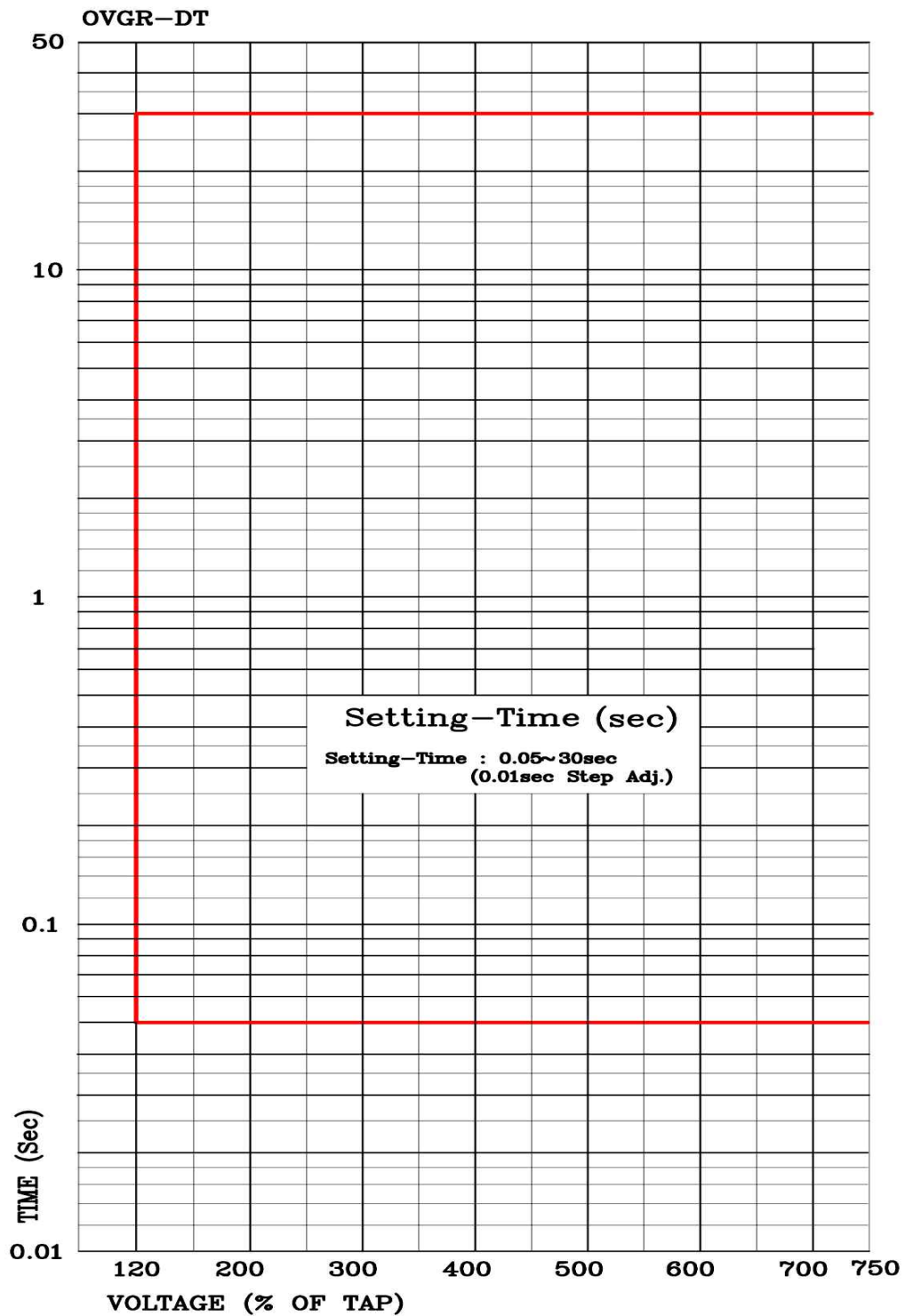

<부도 4.4 지락과전압 정한시 특성 곡선>

부록 A. 제품 출하 시 Setting 값 (변압기 Y-Y 결선 기준)

초 기 화 면	Setting (SET)	1. System	1. Power System	1. FREQ	60Hz
				2. P_PT_PRI	0.11kV
				3. P_PT_SEC	110V
				4. G_PT_PRI	0.19kV
				5. G_PT_SEC	190V
				6. MEASURE	PRIMARY
				7. REF_PHS	CURRENT
			2. Transformer	1. TYPE	Y-Y
				2. PhaseCom	Internal
				3. W1-W2-PH	0°
				4. W1-W3-PH	-
			3. Winding1	1. N-VOLT	154.00kV
				2. R-LOAD	60.00MVA
				3. CT-Ratio	1200 : 5
				4. Ground	Yes
			4. Winding2	1. N-VOLT	22.90kV
				2. R-LOAD	60.00MVA
				3. CT-Ratio	2000 : 5
				4. Ground	Yes
			5. Winding3	1. N-VOLT	-
				2. R-LOAD	-
				3. CT-Ratio	-
				4. Ground	-
			6. RTC		PC 시간
			7. Waveform Record	1. TYPE	6×270
				2. TPOS	80%
				3. TSRC	Fault Record
			8. COM	1. SLV_ADDR	1
				2. BPS	19200
				3. PROTOCOL	ModBus
9. Password		0000			

초 기 화 면	Setting (SET)	2. Protection	1. HOC	1. Function	Enabled
				2. Mode	Inst
				3. Pick-Up	18A
				4. DT Time	-
				5. Event	Enabled
				6. Blk	SYSTEM_ERR
			2. RDR	1. Function	Enabled
				2. Mode	Inst
				3. Pick-Up	1.00A
				4. Slope1	80%
				5. Slope2	80%
				6. Knee Point	15.0A
				7. Harm Res	2nd
				8. 2nd Harm	15.0%
				9. 5th Harm	-
				10. DT Time	-
				11. Event	Enabled
				12. Blk	SYSTEM_ERR
			3. IOVGR	1. Function	Enabled
				2. Mode	DT
				3. Pick-Up	120V
				4. DT Time	0.05
				5. Event	Enabled
				6. Blk	SYSTEM_ERR
			4. TOVGR1	1. Function	Enabled
				2. Mode	Inverse
				3. Pick-Up	70V
				4. DT Time	-
				5. Time_Dial	0.55
				6. Event	Enabled
7. Blk	SYSTEM_ERR				
5. TOVGR2	1. Function	Enabled			
	2. Mode	Inverse			
	3. Pick-Up	9V			
	4. DT Time	-			
	5. Time_Dial	4.60			
	6. Event	Enabled			
	7. Blk	SYSTEM_ERR			
6. Cold Load Pick-Up	1. Function	Disabled			
	2. Mode	-			
	3. Level	-			
	4. 52B-Con	-			
	5. OP-DLY	-			
	6. RST-DLY	-			
	7. Blk	-			

초 기 화 면	Setting (SET)	3. Easy Logic	1. Contact Input	# 1	1. Function	Enabled	후비보호 계전기 동작 시 사고 파형 저장하기 위한 입력 접점
					2. Event	Enabled	
					3. ID	Ext 51P OP	
				# 2	1. Function	Enabled	
					2. Event	Enabled	
					3. ID	Ext 51S OP	
				# 3	1. Function	Enabled	
					2. Event	Enabled	
					3. ID	Ext 51SN OP	
				# 4	1. Function	Enabled	
					2. Event	Enabled	
					3. ID	Ext 96P OP	
				# 5	1. Function	Disabled	
					2. Event	Disabled	
		3. ID	Cont In#5				
		2. Contact Output	# 1	1. Function	Enabled	87요소 동작 시 CB Trip용	
				2. Event	Enabled		
				3. ID	87 Trip		
				4. CON	87 HOC RDR		
			# 2	1. Function	Disabled		
				2. Event	Disabled		
				3. ID	Cont Out#2		
				4. CON	L_OFF		
			# 3	1. Function	Enabled	59GT 순 · 한시 요소 동작 시 CB Trip용	
				2. Event	Enabled		
				3. ID	59GT Trip		
				4. CON	59GT IT		
			# 4	1. Function	Enabled	59GA요소 동작 시 Alarm용	
2. Event	Enabled						
3. ID	59GA Alarm						
4. CON	TOVG_2_OP						
# 5	1. Function	Enabled	59GT 순시요소 Test용				
	2. Event	Enabled					
	3. ID	59GT(I) Test					
	4. CON	IOVG_OP					
# 6	1. Function	Enabled	59GT 한시요소 Test용				
	2. Event	Enabled					
	3. ID	59GT(T) Test					
	4. CON	TOVG1_OP					
# 7	1. Function	Enabled	87요소 동작 시 Alarm용				
	2. Event	Enabled					
	3. ID	87Trip Alarm					
	4. CON	87 HOC RDR					
# 8	1. Function	Enabled	59GT 순 · 한시 요소 동작 시 Alarm용				
	2. Event	Enabled					
	3. ID	59GT Alarm					
	4. CON	59GT IT					
# 9	1. Function	Enabled	87 HOC요소 Test용				
	2. Event	Enabled					
	3. ID	87(HOC) Test					
	4. CON	HOC OP OR					

초 기 화 면	Setting (SET)	3. Easy Logic	2. Contact Output	# 10	1. Function	Enabled	87 RDR요소 Test용
					2. Event	Enabled	
					3. ID	87(RDR) Test	
					4. CON	RDR OP OR	
				# 11	1. Function	Enabled	계전기 자기진단 이상 시 Alarm용
					2. Event	Enabled	
					3. ID	87Fail Alarm	
					4. CON	Relay Fail	
				# 12	1. Function	Disabled	
					2. Event	Disabled	
					3. ID	Cont Out#12	
					4. CON	L_OFF	
		3. Logic Component	# 1	1. Function	Enabled		
				2. ID	87 HOC RDR		
				3. OPR	OR2		
				4. IN 1	HOC OP OR		
				5. IN 2	RDR OP OR		
				# 2	1. Function	Enabled	
					2. ID	59GT IT	
					3. OPR	OR2	
					4. IN 1	IOVG_OP	
					5. IN 2	TOVG1_OP	
				# 3	1. Function	Enabled	
					2. ID	Fault Record	
3. OPR	OR5						
4. IN 1	PROT_OP_OR						
5. IN 2	Ext 51P OP						
6. IN 3	Ext 51S OP						
7. IN 4	Ext 51SN OP						
8. IN 5	Ext 96P OP						
# 4	1. Function		Enabled				
	2. ID		Relay Fail				
	3. OPR		NOT				
	4. IN 1		SYSTEM_ERR				
# 5~48	1. Function		Disabled				
	2. ID		Logic CMP #05 ~ 48				
	3. OPR	NOP					

부록 B. 변압기 D-Y 결선 (위상차 30°)일 경우 정정값

초 기 화 면	Setting (SET)	1. System	1.Power System	1. FREQ	60Hz
				2. P_PT_PRI	0.11kV
				3. P_PT_SEC	110V
				4. G_PT_PRI	0.19kV
				5. G_PT_SEC	190
				6. MEASURE	PRIMARY
				7. REF_PHS	CURRENT
			2. Transformer	1. TYPE	D-Y
				2. PhaseCom	Internal
				3. W1-W2-PH	30°
				4. W1-W3-PH	-
			3. Winding1	1. N-VOLT	154.00kV
				2. R-LOAD	60.00MVA
				3. CT-Ratio	1200 : 5
				4. Ground	No
			4. Winding2	1. N-VOLT	22.90kV
				2. R-LOAD	60.00MVA
				3. CT-Ratio	2000 : 5
				4. Ground	Yes
			5. Winding3	1. N-VOLT	-
				2. R-LOAD	-
				3. CT-Ratio	-
				4. Ground	-
			6. RTC		PC 시간
			7. Waveform Record	1. TYPE	6×270
				2. TPOS	80%
				3. TSRC	Fault Record
			8. COM	1. SLV_ADDR	1
2. BPS	19200				
3. PROTOCOL	ModBus				
9. Password		0000			

초 기 화 면	Setting (SET)	2. Protection	1. HOC	1. Function	Enabled
				2. Mode	Inst
				3. Pick-Up	18A
				4. DT Time	-
				5. Event	Enabled
				6. Blk	L_OFF
			2. RDR	1. Function	Enabled
				2. Mode	Inst
				3. Pick-Up	1.00A
				4. Slope1	80%
				5. Slope2	80%
				6. Knee Point	15.0A
				7. Harm Res	2nd
				8. 2nd Harm	15.0%
				9. 5th Harm	-
				10. DT Time	-
				11. Event	Enabled
				12. Blk	L_OFF
			3. IOVGR	1. Function	Enabled
				2. Mode	DT
				3. Pick-Up	120V
				4. DT Time	0.04
				5. Event	Enabled
				6. Blk	L_OFF
			4. TOVGR1	1. Function	Enabled
				2. Mode	Inverse
				3. Pick-Up	70V
				4. DT Time	-
				5. Time_Dial	0.55
				6. Event	Enabled
				7. Blk	L_OFF
5. TOVGR2	1. Function	Enabled			
	2. Mode	Inverse			
	3. Pick-Up	9V			
	4. DT Time	-			
	5. Time_Dial	4.6			
	6. Event	Enabled			
	7. Blk	L-OFF			
6. Cold Load Pick-Up	1. Function	Disabled			
	2. Mode	-			
	3. Level	-			
	4. 52B-Con	-			
	5. OP-DLY	-			
	6. RST-DLY	-			
	7. Event	-			

초 기 화 면	Setting (SET)	3. Easy Logic	1. Contact Input	# 1	1. Function	Enabled	후비보호 계전기 동작 시 사고 파형 저장하기 위한 입력 접점
					2. Event	Enabled	
					3. ID	Ext 51P OP	
				# 2	1. Function	Enabled	
					2. Event	Enabled	
					3. ID	Ext 51S OP	
				# 3	1. Function	Enabled	
					2. Event	Enabled	
					3. ID	Ext 51SN OP	
				# 4	1. Function	Enabled	
					2. Event	Enabled	
					3. ID	Ext 96P OP	
				# 5	1. Function	Disabled	
					2. Event	Disabled	
					3. ID	Cont In#5	
			2. Contact Output	# 1	1. Function	Enabled	87요소 동작 시 CB Trip용
					2. Event	Enabled	
					3. ID	87 Trip	
					4. CON	87 HOC RDR	
				# 2	1. Function	Disabled	
					2. Event	Disabled	
					3. ID	Cont Out#2	
					4. CON	L_OFF	
				# 3	1. Function	Enabled	59GT 순 · 한시 요소 동작 시 CB Trip용
					2. Event	Enabled	
					3. ID	59GT Trip	
					4. CON	59GT IT	
				# 4	1. Function	Enabled	59GA요소 동작 시 Alarm용
2. Event	Enabled						
3. ID	59GA Alarm						
4. CON	TOVG2_OP						
# 5	1. Function	Enabled		59GT 순시요소 Test용			
	2. Event	Enabled					
	3. ID	59GT(I) Test					
	4. CON	IOVG_OP					
# 6	1. Function	Enabled	59GT 한시요소 Test용				
	2. Event	Enabled					
	3. ID	59GT(T) Test					
	4. CON	TOVG1_OP					
# 7	1. Function	Enabled	87요소 동작 시 Alarm용				
	2. Event	Enabled					
	3. ID	87Trip Alarm					
	4. CON	87 HOC RDR					
# 8	1. Function	Enabled	59GT 순 · 한시 요소 동작 시 Alarm용				
	2. Event	Enabled					
	3. ID	59GT Alarm					
	4. CON	59GT IT					
# 9	1. Function	Enabled	87 HOC요소 Test용				
	2. Event	Enabled					
	3. ID	87(HOC) Test					
	4. CON	HOC_OP					

초 기 화 면	Setting (SET)	3. Easy Logic	2. Contact Output	# 10	1. Function	Enabled	87 RDR요소 Test용
					2. Event	Enabled	
					3. ID	87(RDR) Test	
					4. CON	RDR_OP	
				# 11	1. Function	Enabled	계전기 자기진단 이상 시 Alarm용
					2. Event	Enabled	
					3. ID	87Fail Alarm	
					4. CON	Relay Fail	
				# 12	1. Function	Disabled	
					2. Event	Disabled	
					3. ID	Cont Out#12	
					4. CON	L_OFF	
		3. Logic Component	# 1	1. Function	Enabled		
				2. ID	87 HOC RDR		
				3. OPR	OR2		
				4. IN 1	HOC OP OR		
				5. IN 2	RDR OP OR		
			# 2	1. Function	Enabled		
				2. ID	59GT IT		
				3. OPR	OR2		
				4. IN 1	IOVG_OP		
				5. IN 2	TOVG1_OP		
			# 3	1. Function	Enabled		
				2. ID	Fault Record		
				3. OPR	OR5		
				4. IN 1	PROT_OP_OR		
				5. IN 2	Ext 51P OP		
				6. IN 3	Ext 51S OP		
7. IN 4	Ext 51SN OP						
8. IN 5	Ext 96P OP						
# 4	1. Function		Enabled				
	2. ID		Relay Fail				
	3. OPR		NOT				
	4. IN 1		SYSTEM ERR				
# 5~48	1. Function		Disabled				
	2. ID		Logic CMP #05 ~ 48				
	3. OPR	NOP					

부록 C. 변압기 결선에 따른 위상 보상표

(Phase Compensation 설정이 Internal일 경우에 한함)

변압기 결선	Wiring Diagram & Current Vector			정정각(Lag)		보상각 (Δ 기준각)		
	W1	W2	W3	W1-W2 -PH	W1-W3 -PH	#1	#2	#3
Y-Y				0	*	0	0	0
				30	*	30	30	0
				180	*	180	0	0
Y-D				30	*	30	0	0
				150	*	150	0	0
				210	*	210	0	0
				330	*	330	0	0
D-Y				30	*	0	330	0
				150	*	0	210	0
				210	*	0	150	0

변압기 결선	Wiring Diagram & Current Vector			정정각(Lag)		보상각 (Δ 기준각)		
	W1	W2	W3	W1-W2 -PH	W1-W3 -PH	#1	#2	#3
D-Y				330	*	0	30	0
D-D				0	*	0	0	0
				60	*	60	0	0
				120	*	120	0	0
				180	*	180	0	0
				240	*	240	0	0
				300	*	300	0	0
Y-Y-Y				0	0	0	0	0
Y-Y-D				0	30	30	30	0

변압기 결선	Wiring Diagram & Current Vector			정정각(Lag)		보상각 (Δ 기준각)		
	W1	W2	W3	W1-W2 -PH	W1-W3 -PH	#1	#2	#3
Y-Y-D				0	150	150	150	0
				180	30	30	210	0
			30	0	30	0	30	
Y-D-Y				180	30	0	210	
				150	0	150	0	150

변압기 결선	Wiring Diagram & Current Vector			정정각(Lag)		보상각 (Δ 기준각)		
	W1	W2	W3	W1-W2 -PH	W1-W3 -PH	#1	#2	#3
Y-D-Y				150	180	150	0	330
				210	0	210	0	210
					180	210	0	30
				330	0	330	0	330
					180	330	0	150
Y-D-D				30	30	30	0	0
					150	30	0	240
					210	30	0	180
					330	30	0	60
				150	30	150	0	120

변압기 결선	Wiring Diagram & Current Vector			정정각(Lag)		보상각 (Δ 기준각)		
	W1	W2	W3	W1-W2 -PH	W1-W3 -PH	#1	#2	#3
Y-D-D				150	150	150	0	0
					210	150	0	300
					330	150	0	180
				210	30	210	0	180
					150	210	0	60
					210	210	0	0
					330	210	0	240
				330	30	330	0	300
					150	330	0	180
					210	330	0	120

변압기 결선	Wiring Diagram & Current Vector			정정각(Lag)		보상각 (Δ 기준각)		
	W1	W2	W3	W1-W2 -PH	W1-W3 -PH	#1	#2	#3
Y-D-D				330	330	330	0	0
D-Y-Y				30	30	0	330	330
					210	0	330	150
				150	150	0	210	210
					330	0	210	30
				210	30	0	150	330
					210	0	150	150
				330	150	0	30	210
					330	0	30	30
D-Y-D				30	60	0	330	300

변압기 결선	Wiring Diagram & Current Vector			정정각(Lag)		보상각 (Δ 기준각)		
	W1	W2	W3	W1-W2 -PH	W1-W3 -PH	#1	#2	#3
D-Y-D				30	240	0	330	120
				150	0	0	210	0
					120	0	210	240
					180	0	210	180
					300	0	210	60
					210	0	0	150
				60		0	150	300
				240		0	150	120
				330	0	0	30	0
					120	0	30	240

변압기 결선	Wiring Diagram & Current Vector			정정각(Lag)		보상각 (Δ 기준각)		
	W1	W2	W3	W1-W2 -PH	W1-W3 -PH	#1	#2	#3
D-Y-D				330	180	0	30	180
					300	0	30	60
D-D-Y				0	30	0	0	330
					150	0	0	210
					210	0	0	150
					330	0	0	30
				60	30	0	330	330
					210	0	330	150
					150	0	210	210
					120	330	0	210

변압기 결선	Wiring Diagram & Current Vector			정정각(Lag)		보상각 (Δ 기준각)		
	W1	W2	W3	W1-W2 -PH	W1-W3 -PH	#1	#2	#3
D-D-Y				180	150	0	150	210
					330	0	150	30
				240	30	0	30	330
					210	0	30	150
D-D-D				0	0	0	0	0
					60	60	60	0
					120	120	120	0
					180	180	180	0
					240	240	240	0
					300	300	300	0

변압기 결선	Wiring Diagram & Current Vector			정정각(Lag)		보상각 (Δ 기준각)			
	W1	W2	W3	W1-W2 -PH	W1-W3 -PH	#1	#2	#3	
D-D-D				60	0	60	0	60	
					60	60	60	0	0
					240	240	180	0	
				120	0	120	0	120	
					120	120	120	0	10
					180	120	0	300	
				180	0	180	0	180	
					120	120	300	0	
					180	0	180	180	
					300	300	120	0	

변압기 결선	Wiring Diagram & Current Vector			정정각(Lag)		보상각 (Δ 기준각)		
	W1	W2	W3	W1-W2 -PH	W1-W3 -PH	#1	#2	#3
D-D-D				240	0	240	0	240
					60	240	0	180
					240	240	0	0
				300	0	300	0	300
					180	300	0	120

부록 D. 위상 및 영상 전류 보상식

※ 영상 전류 보상은 **적색**으로 표시

* : 보상 전류

접 지 : Ground - YES

비접지 : Ground - NO

보상각	비 접 지	접 지
0°	$\dot{I}_A^* = \dot{I}_A$ $\dot{I}_B^* = \dot{I}_B$ $\dot{I}_C^* = \dot{I}_C$	$\dot{I}_A^* = \frac{2}{3}\dot{I}_A - \frac{1}{3}\dot{I}_B - \frac{1}{3}\dot{I}_C$, $\dot{I}_B^* = \frac{2}{3}\dot{I}_B - \frac{1}{3}\dot{I}_C - \frac{1}{3}\dot{I}_A$, $\dot{I}_C^* = \frac{2}{3}\dot{I}_C - \frac{1}{3}\dot{I}_A - \frac{1}{3}\dot{I}_B$
30°		$\dot{I}_A^* = \frac{1}{\sqrt{3}}\dot{I}_A - \frac{1}{\sqrt{3}}\dot{I}_C$, $\dot{I}_B^* = \frac{1}{\sqrt{3}}\dot{I}_B - \frac{1}{\sqrt{3}}\dot{I}_A$, $\dot{I}_C^* = \frac{1}{\sqrt{3}}\dot{I}_C - \frac{1}{\sqrt{3}}\dot{I}_B$
60°		$\dot{I}_A^* = -\dot{I}_C$ $\dot{I}_B^* = -\dot{I}_A$ $\dot{I}_C^* = -\dot{I}_B$
90°		$\dot{I}_A^* = \frac{1}{\sqrt{3}}\dot{I}_B - \frac{1}{\sqrt{3}}\dot{I}_C$, $\dot{I}_B^* = \frac{1}{\sqrt{3}}\dot{I}_C - \frac{1}{\sqrt{3}}\dot{I}_A$, $\dot{I}_C^* = \frac{1}{\sqrt{3}}\dot{I}_A - \frac{1}{\sqrt{3}}\dot{I}_B$
120°		$\dot{I}_A^* = \dot{I}_B$ $\dot{I}_B^* = \dot{I}_C$ $\dot{I}_C^* = \dot{I}_A$
150°		$\dot{I}_A^* = \frac{1}{\sqrt{3}}\dot{I}_B - \frac{1}{\sqrt{3}}\dot{I}_A$, $\dot{I}_B^* = \frac{1}{\sqrt{3}}\dot{I}_C - \frac{1}{\sqrt{3}}\dot{I}_B$, $\dot{I}_C^* = \frac{1}{\sqrt{3}}\dot{I}_A - \frac{1}{\sqrt{3}}\dot{I}_C$
180°	$\dot{I}_A^* = -\dot{I}_A$ $\dot{I}_B^* = -\dot{I}_B$ $\dot{I}_C^* = -\dot{I}_C$	$\dot{I}_A^* = -\frac{2}{3}\dot{I}_A + \frac{1}{3}\dot{I}_B + \frac{1}{3}\dot{I}_C$, $\dot{I}_B^* = -\frac{2}{3}\dot{I}_B + \frac{1}{3}\dot{I}_C + \frac{1}{3}\dot{I}_A$, $\dot{I}_C^* = -\frac{2}{3}\dot{I}_C + \frac{1}{3}\dot{I}_A + \frac{1}{3}\dot{I}_B$
210°		$\dot{I}_A^* = \frac{1}{\sqrt{3}}\dot{I}_C - \frac{1}{\sqrt{3}}\dot{I}_A$, $\dot{I}_B^* = \frac{1}{\sqrt{3}}\dot{I}_A - \frac{1}{\sqrt{3}}\dot{I}_B$, $\dot{I}_C^* = \frac{1}{\sqrt{3}}\dot{I}_B - \frac{1}{\sqrt{3}}\dot{I}_C$
240°		$\dot{I}_A^* = \dot{I}_C$ $\dot{I}_B^* = \dot{I}_A$ $\dot{I}_C^* = \dot{I}_B$
270°		$\dot{I}_A^* = \frac{1}{\sqrt{3}}\dot{I}_C - \frac{1}{\sqrt{3}}\dot{I}_B$, $\dot{I}_B^* = \frac{1}{\sqrt{3}}\dot{I}_A - \frac{1}{\sqrt{3}}\dot{I}_C$, $\dot{I}_C^* = \frac{1}{\sqrt{3}}\dot{I}_B - \frac{1}{\sqrt{3}}\dot{I}_A$
300°		$\dot{I}_A^* = -\dot{I}_B$ $\dot{I}_B^* = -\dot{I}_C$ $\dot{I}_C^* = -\dot{I}_A$
330°		$\dot{I}_A^* = \frac{1}{\sqrt{3}}\dot{I}_A - \frac{1}{\sqrt{3}}\dot{I}_B$, $\dot{I}_B^* = \frac{1}{\sqrt{3}}\dot{I}_B - \frac{1}{\sqrt{3}}\dot{I}_C$, $\dot{I}_C^* = \frac{1}{\sqrt{3}}\dot{I}_C - \frac{1}{\sqrt{3}}\dot{I}_A$

부록 E. 기존의 정지형 제품(GCPF-2SCD8)을 GD13-ER11로 교체 시 정정방법 및 주의 사항

1) 변압기 정보 및 기존 정지형 87계전기 정정표

결선	제작사	제번	제작년도	설치년도		
Y-Y-D	H사	P88-7265	89.07	89.08		
%Imp at MVA			접지방식			
Z12	Z13	Z23	1차	2차		
14.95	8.3	2.6	비접지	NGR(0.6Ω)		
1 MTR 주보호 (87)						
구분	CT결선	형식	CT비	TAP(A)	Slope	순시 Tap
1차측	△	GCPF-2SCD8	400/5	3.8	40%	전류보상 Tap의 1000%
2차측	△		2000/5	5		

2) 정지형 87계전기 대체 시 GD13-ER11의 정정표

(1) System

A) Transformer

- ▶ Frequency : 60Hz
- ▶ Type : Y-Y
- ▶ PhaseCom : External

B) Winding1

- ▶ Nominal Voltage : 154.00 kV
- ▶ Rated Load : 60.00 MVA
- ▶ CT Ratio : 400 : 5
- ▶ Grounding : Yes

C) Winding2

- ▶ Nominal Voltage : 22.90 kV
- ▶ Rated Load : 60.00 MVA
- ▶ CT Ratio : 2000 : 5
- ▶ Grounding : Yes

(2) Protection

A) HOC

- ▶ Function : Enabled
- ▶ Mode : Inst
- ▶ Pickup : 40A
- ▶ Event : Enabled
- ▶ Block : L-OFF

B) RDR

- ▶ Function : Enabled
- ▶ Mode : Inst
- ▶ Pickup : 0.80A
- ▶ Slope1 : 80%
- ▶ Slope2 : 80%
- ▶ Knee Point : 50A
- ▶ Harm Restrain : 2nd
- ▶ 2nd Harmonic : 15%
- ▶ 5th Harmonic : -
- ▶ Event : Enabled
- ▶ Block : L-OFF

3) 기존 유도형 59GA, 59GT 계전기 정정표

구분	Ry명	형식	한시		Voltage (%)	동작Time (Cycle)	순시 Tap (V)	PT비
			Tap (V)	Lever				
Alarm	59GA	GVGF-CD15	15	4.1	536	120	-	22.9kV/√3
Trip	59GT	GVG-CDI979	70	0.6	115	150	120	190/3

4) 유도형 59GA, 59GT 계전기 대체 시 GD13-ER11의 정정표

구분	Ry명	형식	한시		Voltage (%)	동작Time (Cycle)	순시 Tap (V)	PT비
			Tap (V)	Lever				
Alarm	59GA	GD13-ER11	15	4.25	536	120	-	22.9kV/√3
Trip	59GT	GD13-ER11	70	0.65	115	150	120	190/3

5) 정지형 40% Slope 곡선을 GD13-ER11 80% Slope 곡선으로 대체 시 비교 그림

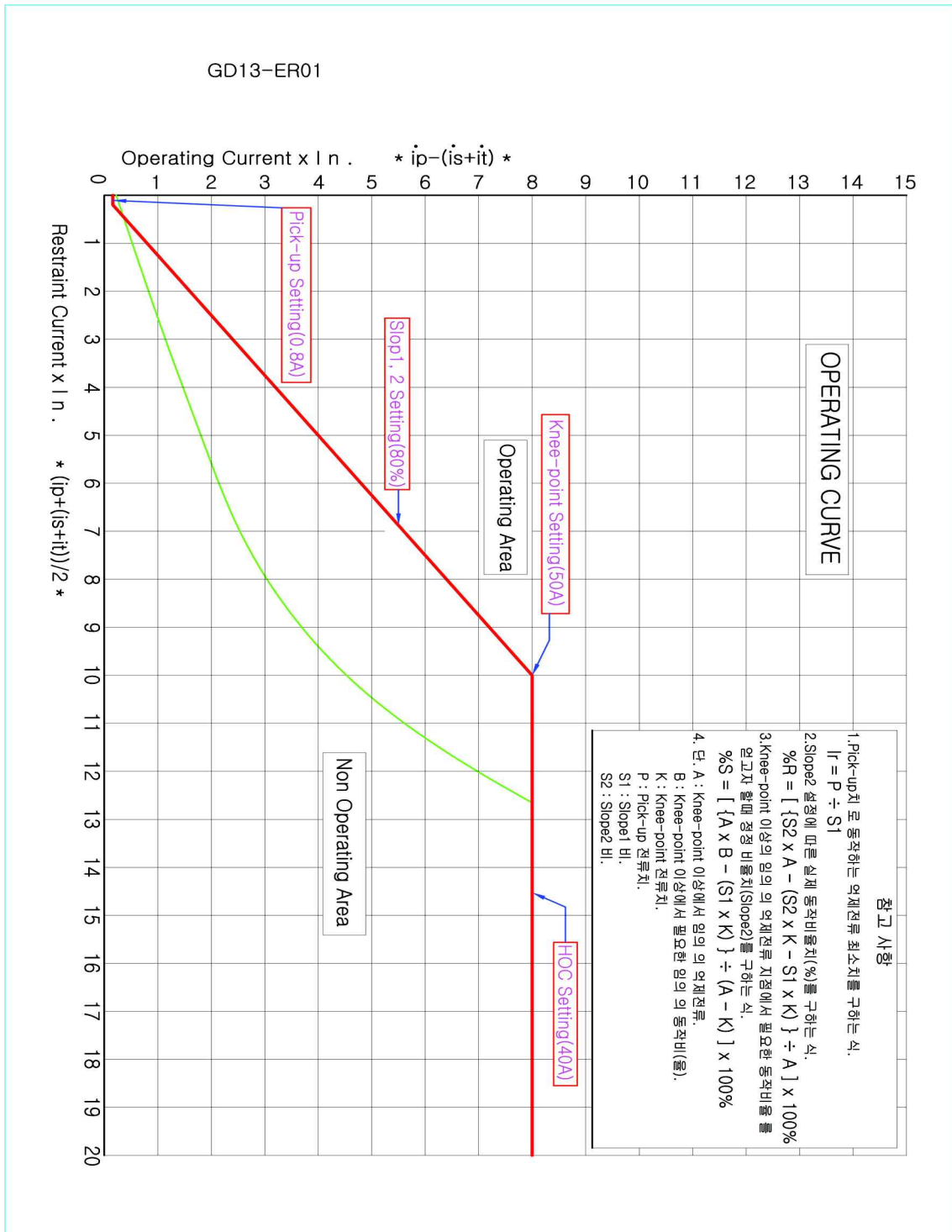

부록 F. 제품 출하 Setting값 (변압기 Y-Y결선)과 변압기 D-Y결선 (위상차 30°)의 정정값에 따른 87요소 계전기 시험 방법

1. 87 요소 공칭치 계산

1) HOC 요소 공칭치 계산

(1) 변압기 Y-Y 결선

① 1차측 공칭치

$$18 \text{ A} \times \frac{3}{2} \times \frac{1}{4.017} = 6.7 \text{ A}$$

HOC Pick-up 영상보정 전류보정치 1차측 공칭치

② 2차측 공칭치

$$18 \text{ A} \times \frac{3}{2} \times 1 = 27 \text{ A}$$

HOC Pick-up 영상보정 전류보정치 2차측 공칭치

※ Grounding 설정을 Yes로 설정 시 영상보정 적용, No로 설정 시 영상보정 미적용

(2) 변압기 D-Y 결선

① 1차측 공칭치

$$18 \text{ A} \times \frac{1}{4.017} = 4.5 \text{ A}$$

HOC Pick-up 전류보정치 1차측 공칭치

② 2차측 공칭치

$$18 \text{ A} \times \sqrt{3} \times 1 = 31.2 \text{ A}$$

HOC Pick-up 위상보정 전류보정치 2차측 공칭치

2) RDR 요소 공칭치 계산

(1) 최소 Pick-up 공칭치

① 변압기 Y-Y 결선

㉠ 1차측 공칭치

$$1.00 \text{ A} \times \frac{3}{2} \times \frac{1}{4.017} = 0.373 \text{ A}$$

RDR Pick-up 영상보정 전류보정치 1차측 공칭치

㉞ 2차측 공칭치

$$1.00 \text{ A} \times \frac{3}{2} \times 1 = 1.5 \text{ A}$$

RDR Pick-up 영상보정 전류보정치 2차측 공칭치

※ Grounding 설정을 Yes로 설정 시 영상보정 적용, No로 설정 시 영상보정 미적용

② 변압기 D-Y 결선

㉞ 1차측 공칭치

$$1.00 \text{ A} \times \frac{1}{4.017} = 0.248 \text{ A}$$

RDR Pick-up 전류보정치 1차측 공칭치

㉞ 2차측 공칭치

$$1.00 \text{ A} \times \sqrt{3} \times 1 = 1.732 \text{ A}$$

RDR Pick-up 위상보정 전류보정치 2차측 공칭치

(2) Slope1, Slope2 80% 공칭치

$$\frac{|I1 + I2|}{\frac{|I1| + |I2|}{2}} = \frac{8}{\frac{10 + 10}{2}}$$

① 1차측이 14A, 2차측이 6A일 때 공칭치

㉞ 변압기 Y-Y 결선

㉞ 1차측 공칭치

$$14 \text{ A} \times \frac{3}{2} \times \frac{1}{4.017} = 5.23 \text{ A}$$

1차측 전류 영상보정 전류보정치 1차측 공칭치

㉞ 2차측 공칭치

$$6 \text{ A} \times \frac{3}{2} \times 1 = 9 \text{ A}$$

2차측 전류 영상보정 전류보정치 2차측 공칭치

※ Grounding 설정을 Yes로 설정 시 영상보정 적용, No로 설정 시 영상보정 미적용

㉞ 변압기 D-Y 결선

㉞ 1차측 공칭치

$$14 \text{ A} \times \frac{1}{4.017} = 3.49 \text{ A}$$

1차측 전류 전류보정치 1차측 공칭치

㉞ 2차측 공칭치

$$6 \text{ A} \times \sqrt{3} \times 1 = 10.39 \text{ A}$$

2차측 전류 위상보정 전류보정치 2차측 공칭치

㉟ 1차측이 6A, 2차측이 14A일 때 공칭치

㉠ 변압기 Y-Y 결선

㉡ 1차측 공칭치

$$6 \text{ A} \times \frac{3}{2} \times \frac{1}{4.017} = 2.24 \text{ A}$$

1차측 전류 영상보정 전류보정치 1차측 공칭치

㉢ 2차측 공칭치

$$14 \text{ A} \times \frac{3}{2} \times 1 = 21 \text{ A}$$

2차측 전류 영상보정 전류보정치 2차측 공칭치

※ Grounding 설정을 Yes로 설정 시 영상보정 적용, No로 설정 시 영상보정 미적용

㉣ 변압기 D-Y 결선

㉤ 1차측 공칭치

$$6 \text{ A} \times \frac{1}{4.017} = 1.49 \text{ A}$$

1차측 전류 전류보정치 1차측 공칭치

㉦ 2차측 공칭치

$$14 \text{ A} \times \sqrt{3} \times 1 = 24.25 \text{ A}$$

2차측 전류 위상보정 전류보정치 2차측 공칭치

(3) 2nd Harmonic 억제 15% 공칭치

$$\frac{\text{2nd 고조파 차전류}}{\text{기본파 차전류}} = \frac{1.5}{10}$$

㉧ 1차측이 기본파 10A, 2차측이 2고조파 1.5A일 때 공칭치

㉨ 변압기 Y-Y 결선

㉩ 1차측 공칭치

$$10 \text{ A} \times \frac{3}{2} \times \frac{1}{4.017} = 3.73 \text{ A}$$

1차측 전류 영상보정 전류보정치 1차측 공칭치

㉞ 2차측 공칭치

$$1.5 \text{ A} \times \frac{3}{2} \times 1 = 2.25 \text{ A}$$

2차측 전류 영상보정 전류보정치 2차측 공칭치

※ Grounding 설정을 Yes로 설정 시 영상보정 적용, No로 설정 시 영상보정 미적용

㉟ 변압기 D-Y 결선

㉠ 1차측 공칭치

$$10 \text{ A} \times \frac{1}{4.017} = 2.49 \text{ A}$$

1차측 전류 전류보정치 1차측 공칭치

㉡ 2차측 공칭치

$$1.5 \text{ A} \times \sqrt{3} \times 1 = 2.6 \text{ A}$$

2차측 전류 위상보정 전류보정치 2차측 공칭치

② 1차측이 2고조파 1.5A, 2차측이 기본파 10A일 때 공칭치

㉠ 변압기 Y-Y 결선

㉠ 1차측 공칭치

$$1.5 \text{ A} \times \frac{3}{2} \times \frac{1}{4.017} = 0.56 \text{ A}$$

1차측 전류 영상보정 전류보정치 1차측 공칭치

㉡ 2차측 공칭치

$$10 \text{ A} \times \frac{3}{2} \times 1 = 15 \text{ A}$$

2차측 전류 영상보정 전류보정치 2차측 공칭치

※ Grounding 설정을 Yes로 설정 시 영상보정 적용, No로 설정 시 영상보정 미적용

㉟ 변압기 D-Y 결선

㉠ 1차측 공칭치

$$1.5 \text{ A} \times \frac{1}{4.017} = 0.373 \text{ A}$$

1차측 전류 전류보정치 1차측 공칭치

㉡ 2차측 공칭치

$$10 \text{ A} \times \sqrt{3} \times 1 = 17.32 \text{ A}$$

2차측 전류 위상보정 전류보정치 2차측 공칭치

2. GD13-ER11 동작 특성 Test

1) Test 장비와 GD13-ER11 연결 방법 (계전기 Test 장비 : Doble F2250 기준)

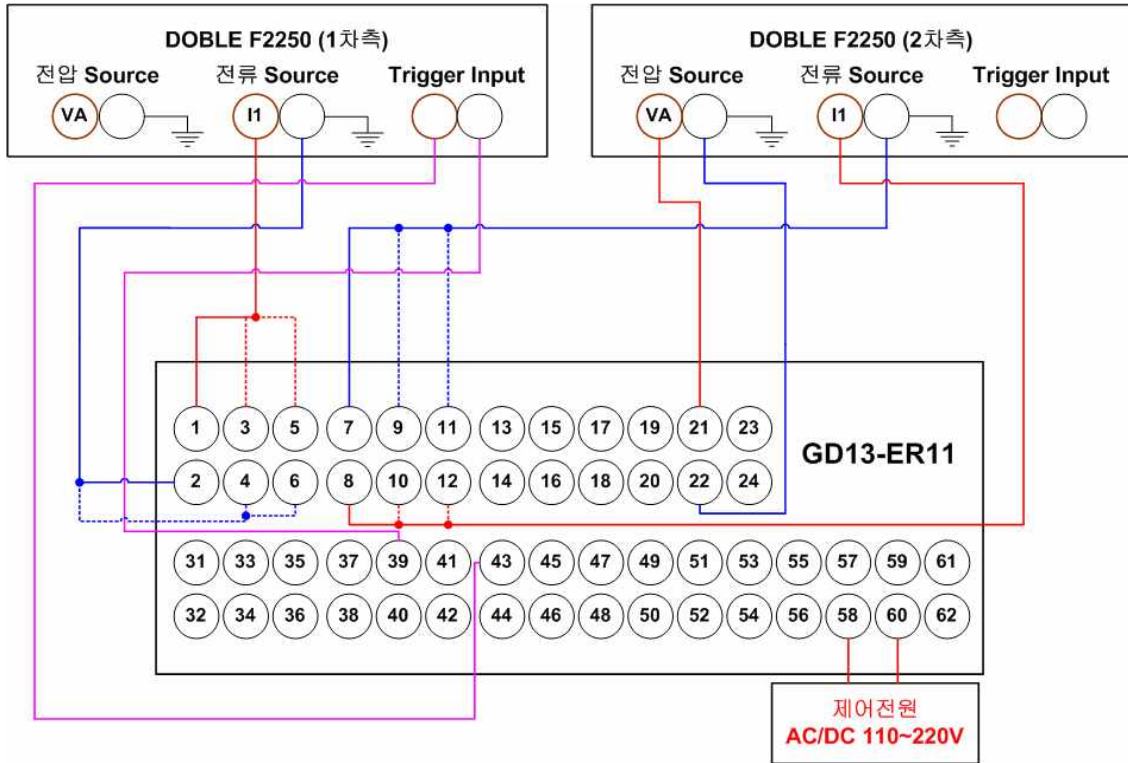

<그림 F.1 계전기 Test 장비와 GD13-ER11 결선도>

2) 87 HOC 요소 Test

(1) 동작치 Test

① 변압기 Y-Y 결선

- ㉠ GD13-ER11 Setting Tool을 이용하여 87의 RDR 요소의 Function을 Disabled로 설정
- ㉡ GD13-ER11 Local Key를 이용하여 Setting -> Command -> Protection Test -> A Phase 선택
- ㉢ Doble 1차측에 6.5A를 정정한 다음 출력을 내보낸 뒤 0.01A 단위로 증가시켜 계전기 전면 동작 LED에 HOC A상이 점등되는 지점을 확인
- ㉣ 1차측 A상의 시험이 끝났으면 1차측 A상에 연결된 전류 단자를 B상 (단자번호 3, 4번)으로 옮긴 다음 GD13-ER11 Local Key를 이용하여 Setting -> Command -> Protection Test -> B Phase 선택한 후 동일한 방법으로 시행하여 계전기 전면 동작 LED에 HOC B상이 점등되는 지점을 확인
- ㉤ 1차측 B상의 시험이 끝났으면 1차측 B상에 연결된 전류 단자를 C상 (단자번호 5, 6번)으로 옮긴 다음 GD13-ER11 Local Key를 이용하여

Setting -> Command -> Protection Test -> C Phase 선택한 후 동일한 방법으로 시행하여 계전기 전면 동작 LED에 HOC C상이 점등되는 지점을 확인

- ㉞ 1차측 시험이 끝났으면 Doble 1차측 전류 출력을 Disabled로 하고, GD13-ER11 Local Key를 이용하여 Setting -> Command -> Protection Test -> A Phase 선택한 후 Doble 2차측에 26A를 정정한 다음 출력을 내보낸 뒤 0.1A 단위로 증가시켜 계전기 전면 동작 LED에 HOC A상이 점등되는 지점을 확인
- ㉟ 2차측 A상의 시험이 끝났으면 2차측 A상에 연결된 전류 단자를 B상 (단자번호 9, 10번)으로 옮긴 다음 GD13-ER11 Local Key를 이용하여 Setting -> Command -> Protection Test -> B Phase 선택한 후 동일한 방법으로 시행하여 계전기 전면 동작 LED에 HOC B상이 점등되는 지점을 확인
- ㊱ 2차측 B상의 시험이 끝났으면 2차측 B상에 연결된 전류 단자를 C상 (단자번호 11, 12번)으로 옮긴 다음 GD13-ER11 Local Key를 이용하여 Setting -> Command -> Protection Test -> C Phase 선택한 후 동일한 방법으로 시행하여 계전기 전면 동작 LED에 HOC C상이 점등되는 지점을 확인
- ㊲ 동작치 Test 종료 후 GD13-ER11 Local Key를 이용하여 Setting -> Command -> Protection Test -> Disabled 선택한 후 전류 결선을 <그림 F.1>의 실선과 같이 재결선

② 변압기 D-Y 결선

- ㉠ GD13-ER11 Setting Tool을 이용하여 87의 RDR 요소의 Function을 Disabled로 설정
- ㉡ GD13-ER11 Local Key를 이용하여 Setting -> Command -> Protection Test -> A Phase 선택
- ㉢ Doble 1차측에 4.3A를 정정한 다음 출력을 내보낸 뒤 0.01A 단위로 증가시켜 계전기 전면 동작 LED에 HOC A상이 점등되는 지점을 확인
- ㉣ 1차측 A상의 시험이 끝났으면 1차측 A상에 연결된 전류 단자를 B상 (단자번호 3, 4번)으로 옮긴 다음 GD13-ER11 Local Key를 이용하여 Setting -> Command -> Protection Test -> B Phase 선택한 후 동일한 방법으로 시행하여 계전기 전면 동작 LED에 HOC B상이 점등되는 지점을 확인
- ㉤ 1차측 B상의 시험이 끝났으면 1차측 B상에 연결된 전류 단자를 C상 (단자번호 5, 6번)으로 옮긴 다음 GD13-ER11 Local Key를 이용하여 Setting -> Command -> Protection Test -> C Phase 선택한 후 동일한 방법으로 시행하여 계전기 전면 동작 LED에 HOC C상이 점등되는

지점을 확인

- ㉞ 1차측 시험이 끝났으면 Doble 1차측 전류 출력을 Disabled로 하고, GD13-ER11 Local Key를 이용하여 Setting -> Command -> Protection Test -> A Phase 선택한 후 Doble 2차측에 30A를 정정한 다음 출력을 내보낸 뒤 0.1A 단위로 증가시켜 계전기 전면 동작 LED에 HOC A상이 점등되는 지점을 확인
- ㉟ 2차측 A상의 시험이 끝났으면 2차측 A상에 연결된 전류 단자를 B상 (단자번호 9, 10번)으로 옮긴 다음 GD13-ER11 Local Key를 이용하여 Setting -> Command -> Protection Test -> B Phase 선택한 후 동일한 방법으로 시행하여 계전기 전면 동작 LED에 HOC B상이 점등되는 지점을 확인
- ㊱ 2차측 B상의 시험이 끝났으면 2차측 B상에 연결된 전류 단자를 C상 (단자번호 11, 12번)으로 옮긴 다음 GD13-ER11 Local Key를 이용하여 Setting -> Command -> Protection Test -> C Phase 선택한 후 동일한 방법으로 시행하여 계전기 전면 동작 LED에 HOC C상이 점등되는 지점을 확인
- ㊲ 동작치 Test 종료 후 GD13-ER11 Local Key를 이용하여 Setting -> Command -> Protection Test -> Disabled 선택한 후 전류 결선을 <그림 F.1>의 실선과 같이 재결선

(2) 동작시간 Test

① 변압기 Y-Y 결선

- ㉚ 동작시간은 공칭치의 2배의 전류를 인가하여 50ms이하로 동작하여야 하는데, 2차측 시험을 할 경우 54A를 흘려야 하므로 시험 시 힘든 점이 발생하므로 1차측만 시행
- ㉛ GD13-ER11 Local Key를 이용하여 Setting -> Command -> Protection Test -> A Phase 선택한 후 Doble 1차측에 13.4A로 정정한 다음 전류를 출력시켜 동작시간 확인
- ㉜ 1차측 A상의 시험이 끝났으면 1차측 A상에 연결된 전류 단자를 B상 (단자번호 3, 4번)으로 옮긴 다음 GD13-ER11 Local Key를 이용하여 Setting -> Command -> Protection Test -> B Phase 선택한 후 동일한 방법으로 시행하여 동작시간 확인
- ㉝ 1차측 B상의 시험이 끝났으면 1차측 B상에 연결된 전류 단자를 C상 (단자번호 5, 6번)으로 옮긴 다음 GD13-ER11 Local Key를 이용하여 Setting -> Command -> Protection Test -> C Phase 선택한 후 동일한 방법으로 시행하여 동작시간 확인
- ㉞ HOC 요소 동작 특성 Test 종료 후 GD13-ER11 Local Key를 이용하여

Setting -> Command -> Protection Test -> Disabled 선택한 후 전류 결선을 <그림 F.1>의 실선과 같이 재결선

② 변압기 D-Y 결선

- ㉠ 동작시간은 공칭치의 2배의 전류를 인가하여 50ms이하로 동작하여야 하는데, 2차측 시험을 할 경우 62.4A를 흘려야 하므로 시험 시 힘든 점이 발생하므로 1차측만 시행
- ㉡ GD13-ER11 Local Key를 이용하여 Setting -> Command -> Protection Test -> A Phase 선택한 후 Doble 1차측에 24.4A로 정정한 다음 전류를 출력시켜 동작시간 확인
- ㉢ 1차측 A상의 시험이 끝났으면 1차측 A상에 연결된 전류 단자를 B상 (단자번호 3, 4번)으로 옮긴 다음 GD13-ER11 Local Key를 이용하여 Setting -> Command -> Protection Test -> B Phase 선택한 후 동일한 방법으로 시행하여 동작시간 확인
- ㉣ 1차측 B상의 시험이 끝났으면 1차측 B상에 연결된 전류 단자를 C상 (단자번호 5, 6번)으로 옮긴 다음 GD13-ER11 Local Key를 이용하여 Setting -> Command -> Protection Test -> C Phase 선택한 후 동일한 방법으로 시행하여 동작시간 확인
- ㉤ HOC 요소 동작 특성 Test 종료 후 GD13-ER11 Local Key를 이용하여 Setting -> Command -> Protection Test -> Disabled 선택한 후 전류 결선을 <그림 F.1>의 실선과 같이 재결선

3) 87 RDR 요소 Test

(1) 최소 동작치 Test

① 변압기 Y-Y 결선

- ㉠ GD13-ER11 Setting Tool을 이용하여 87의 RDR 요소의 Function을 Enabled로 설정하고 Doble의 Trigger Input 단자를 39, 44번으로 변경
- ㉡ GD13-ER11 Local Key를 이용하여 Setting -> Command -> Protection Test -> A Phase 선택
- ㉢ Doble 1차측에 0.360A를 정정한 다음 출력을 내보낸 뒤 0.001A 단위로 증가시켜 계전기 전면 동작 LED에 RDR A상이 점등되는 지점을 확인
- ㉣ 1차측 A상의 시험이 끝났으면 1차측 A상에 연결된 전류 단자를 B상 (단자번호 3, 4번)으로 옮긴 다음 GD13-ER11 Local Key를 이용하여 Setting -> Command -> Protection Test -> B Phase 선택한 후 동일한 방법으로 시행하여 계전기 전면 동작 LED에 RDR B상이 점등되는 지점을 확인
- ㉤ 1차측 B상의 시험이 끝났으면 1차측 B상에 연결된 전류 단자를 C상 (단자번호 5, 6번)으로 옮긴 다음 GD13-ER11 Local Key를 이용하여

Setting -> Command -> Protection Test -> C Phase 선택한 후 동일한 방법으로 시행하여 계전기 전면 동작 LED에 RDR C상이 점등되는 지점을 확인

- ㉞ 1차측 시험이 끝났으면 Doble 1차측 전류 출력을 Disabled로 하고, GD13-ER11 Local Key를 이용하여 Setting -> Command -> Protection Test -> A Phase 선택한 후 Doble 2차측에 1.49A를 정정한 다음 출력을 내보낸 뒤 0.001A 단위로 증가시켜 계전기 전면 동작 LED에 RDR A상이 점등되는 지점을 확인
- ㉟ 2차측 A상의 시험이 끝났으면 2차측 A상에 연결된 전류 단자를 B상 (단자번호 9, 10번)으로 옮긴 다음 GD13-ER11 Local Key를 이용하여 Setting -> Command -> Protection Test -> B Phase 선택한 후 동일한 방법으로 시행하여 계전기 전면 동작 LED에 RDR B상이 점등되는 지점을 확인
- ㊱ 2차측 B상의 시험이 끝났으면 2차측 B상에 연결된 전류 단자를 C상 (단자번호 11, 12번)으로 옮긴 다음 GD13-ER11 Local Key를 이용하여 Setting -> Command -> Protection Test -> C Phase 선택한 후 동일한 방법으로 시행하여 계전기 전면 동작 LED에 RDR C상이 점등되는 지점을 확인
- ㊲ 최소 동작치 Test 종료 후 GD13-ER11 Local Key를 이용하여 Setting -> Command -> Protection Test -> Disabled 선택한 후 전류 결선을 <그림 F.1>의 실선과 같이 재결선

② 변압기 D-Y 결선

- ㉠ GD13-ER11 Setting Tool을 이용하여 87의 RDR 요소의 Function을 Enabled로 설정하고 Doble의 Trigger Input 단자를 39, 44번으로 변경
- ㉡ GD13-ER11 Local Key를 이용하여 Setting -> Command -> Protection Test -> A Phase 선택
- ㉢ Doble 1차측에 0.240A를 정정한 다음 출력을 내보낸 뒤 0.001A 단위로 증가시켜 계전기 전면 동작 LED에 RDR A상이 점등되는 지점을 확인
- ㉣ 1차측 A상의 시험이 끝났으면 1차측 A상에 연결된 전류 단자를 B상 (단자번호 3, 4번)으로 옮긴 다음 GD13-ER11 Local Key를 이용하여 Setting -> Command -> Protection Test -> B Phase 선택한 후 동일한 방법으로 시행하여 계전기 전면 동작 LED에 RDR B상이 점등되는 지점을 확인
- ㉤ 1차측 B상의 시험이 끝났으면 1차측 B상에 연결된 전류 단자를 C상 (단자번호 5, 6번)으로 옮긴 다음 GD13-ER11 Local Key를 이용하여 Setting -> Command -> Protection Test -> C Phase 선택한 후 동일한 방법으로 시행하여 계전기 전면 동작 LED에 RDR C상이 점등되는

지점을 확인

- ㉞ 1차측 시험이 끝났으면 Doble 1차측 전류 출력을 Disabled로 하고, GD13-ER11 Local Key를 이용하여 Setting -> Command -> Protection Test -> A Phase 선택한 후 Doble 2차측에 1.72A를 정정한 다음 출력을 내보낸 뒤 0.001A 단위로 증가시켜 계전기 전면 동작 LED에 RDR A상이 점등되는 지점을 확인
- ㉟ 2차측 A상의 시험이 끝났으면 2차측 A상에 연결된 전류 단자를 B상 (단자번호 9, 10번)으로 옮긴 다음 GD13-ER11 Local Key를 이용하여 Setting -> Command -> Protection Test -> B Phase 선택한 후 동일한 방법으로 시행하여 계전기 전면 동작 LED에 RDR B상이 점등되는 지점을 확인
- ㊱ 2차측 B상의 시험이 끝났으면 2차측 B상에 연결된 전류 단자를 C상 (단자번호 11, 12번)으로 옮긴 다음 GD13-ER11 Local Key를 이용하여 Setting -> Command -> Protection Test -> C Phase 선택한 후 동일한 방법으로 시행하여 계전기 전면 동작 LED에 RDR C상이 점등되는 지점을 확인
- ㊲ 최소 동작치 Test 종료 후 GD13-ER11 Local Key를 이용하여 Setting -> Command -> Protection Test -> Disabled 선택한 후 전류 결선을 <그림 F.1>의 실선과 같이 재결선

(2) 비율 동작치 Test

① 1차측이 14A, 2차측이 6A일 때 비율 동작치 Test

㉠ 변압기 Y-Y 결선

- ㉡ GD13-ER11 Local Key를 이용하여 Setting -> Command -> Protection Test -> A Phase 선택
- ㉢ Doble 1차측에 5.15A, 2차측에 9A를 정정한 다음 출력을 내보낸 뒤 Doble 1차측의 전류를 0.01A 단위로 증가시켜 계전기 전면 동작 LED에 RDR A상이 점등되는 지점을 확인
- ㉣ A상의 시험이 끝났으면 A상에 연결된 전류 단자를 1차측 B상 (단자번호 3, 4번), 2차측 B상(단자번호 9, 10번)에 <그림 F.1>의 점선과 같이 연결한 다음 GD13-ER11 Local Key를 이용하여 Setting -> Command -> Protection Test -> B Phase 선택한 후 동일한 방법으로 시행하여 계전기 전면 동작 LED에 RDR B상이 점등되는 지점을 확인
- ㉤ B상의 시험이 끝났으면 B상에 연결된 전류 단자를 1차측 C상 (단자번호 5, 6번), 2차측 C상(단자번호 11, 12번)에 <그림 F.1>의 점선과 같이 연결한 다음 GD13-ER11 Local Key를 이용하여 Setting

-> Command -> Protection Test -> C Phase 선택한 후 동일한 방법으로 시행하여 계전기 전면 동작 LED에 RDR C상이 점등되는 지점을 확인

- ㉔ 비율 동작치 Test 종료 후 GD13-ER11 Local Key를 이용하여 Setting -> Command -> Protection Test -> Disabled 선택한 후 전류 결선을 <그림 F.1>의 실선과 같이 재결선

㉓ 변압기 D-Y 결선

- ㉑ GD13-ER11 Local Key를 이용하여 Setting -> Command -> Protection Test -> A Phase 선택
- ㉒ Doble 1차측에 3.4A, 2차측에 10.39A를 정정한 다음 출력을 내보낸 뒤 Doble 1차측의 전류를 0.01A 단위로 증가시켜 계전기 전면 동작 LED에 RDR A상이 점등되는 지점을 확인
- ㉓ A상의 시험이 끝났으면 A상에 연결된 전류 단자를 1차측 B상 (단자번호 3, 4번), 2차측 B상(단자번호 9, 10번)에 <그림 F.1>의 점선과 같이 연결한 다음 GD13-ER11 Local Key를 이용하여 Setting -> Command -> Protection Test -> B Phase 선택한 후 동일한 방법으로 시행하여 계전기 전면 동작 LED에 RDR B상이 점등되는 지점을 확인
- ㉔ B상의 시험이 끝났으면 B상에 연결된 전류 단자를 1차측 C상 (단자번호 5, 6번), 2차측 C상(단자번호 11, 12번)에 <그림 F.1>의 점선과 같이 연결한 다음 GD13-ER11 Local Key를 이용하여 Setting -> Command -> Protection Test -> C Phase 선택한 후 동일한 방법으로 시행하여 계전기 전면 동작 LED에 RDR C상이 점등되는 지점을 확인
- ㉕ 비율 동작치 Test 종료 후 GD13-ER11 Local Key를 이용하여 Setting -> Command -> Protection Test -> Disabled 선택한 후 전류 결선을 <그림 F.1>의 실선과 같이 재결선

② 1차측이 6A, 2차측이 14A일 때 비율 동작치 Test

㉑ 변압기 Y-Y 결선

- ㉑ GD13-ER11 Local Key를 이용하여 Setting -> Command -> Protection Test -> A Phase 선택
- ㉒ Doble 1차측에 2.24A, 2차측에 20A를 정정한 다음 출력을 내보낸 뒤 Doble 2차측의 전류를 0.1A 단위로 증가시켜 계전기 전면 동작 LED에 RDR A상이 점등되는 지점을 확인
- ㉓ A상의 시험이 끝났으면 A상에 연결된 전류 단자를 1차측 B상 (단자번호 3, 4번), 2차측 B상(단자번호 9, 10번)에 <그림 F.1>의

점선과 같이 연결한 다음 GD13-ER11 Local Key를 이용하여 Setting
-> Command -> Protection Test -> B Phase 선택한 후 동일한
방법으로 시행하여 계전기 전면 동작 LED에 RDR B상이 점등되는
지점을 확인

- ㉔ B상의 시험이 끝났으면 B상에 연결된 전류 단자를 1차측 C상
(단자번호 5, 6번), 2차측 C상(단자번호 11, 12번)에 <그림 F.1>의
점선과 같이 연결한 다음 GD13-ER11 Local Key를 이용하여 Setting
-> Command -> Protection Test -> C Phase 선택한 후 동일한
방법으로 시행하여 계전기 전면 동작 LED에 RDR C상이 점등되는
지점을 확인
- ㉕ 비율 동작치 Test 종료 후 GD13-ER11 Local Key를 이용하여 Setting
-> Command -> Protection Test -> Disabled 선택한 후 전류 결선을
<그림 F.1>의 실선과 같이 재결선

㉞ 변압기 D-Y 결선

- ㉑ GD13-ER11 Local Key를 이용하여 Setting -> Command -> Protection
Test -> A Phase 선택
- ㉒ Doble 1차측에 1.49A, 2차측에 24A를 정정한 다음 출력을 내보낸 뒤
Doble 2차측의 전류를 0.1A 단위로 증가시켜 계전기 전면 동작
LED에 RDR A상이 점등되는 지점을 확인
- ㉓ A상의 시험이 끝났으면 A상에 연결된 전류 단자를 1차측 B상
(단자번호 3, 4번), 2차측 B상(단자번호 9, 10번)에 <그림 F.1>의
점선과 같이 연결한 다음 GD13-ER11 Local Key를 이용하여 Setting
-> Command -> Protection Test -> B Phase 선택한 후 동일한
방법으로 시행하여 계전기 전면 동작 LED에 RDR B상이 점등되는
지점을 확인
- ㉔ B상의 시험이 끝났으면 B상에 연결된 전류 단자를 1차측 C상
(단자번호 5, 6번), 2차측 C상(단자번호 11, 12번)에 <그림 F.1>의
점선과 같이 연결한 다음 GD13-ER11 Local Key를 이용하여 Setting
-> Command -> Protection Test -> C Phase 선택한 후 동일한
방법으로 시행하여 계전기 전면 동작 LED에 RDR C상이 점등되는
지점을 확인
- ㉕ 비율 동작치 Test 종료 후 GD13-ER11 Local Key를 이용하여 Setting
-> Command -> Protection Test -> Disabled 선택한 후 전류 결선을
<그림 F.1>의 실선과 같이 재결선

(3) 비율 억제요소 동작치 Test

- ① 1차측이 기본파 10A, 2차측이 2고조파 1.5A일 때 비율 억제요소 동작치

Test

㉑ 변압기 Y-Y 결선

- ㉑ GD13-ER11 Local Key를 이용하여 Setting -> Command -> Protection Test -> A Phase 선택
- ㉒ Doble 1차측에 기본파 3.73A, 2차측에 2고조파 2.3A를 정정한 다음 출력을 내보낸 뒤 Doble 2차측의 전류를 0.01A 단위로 감소시켜 계전기 전면 동작 LED에 RDR A상이 점등되면 그 지점의 전류에서 0.01A 높은 전류가 비율 요소 동작 억제되는 지점
- ㉓ A상의 시험이 끝났으면 A상에 연결된 전류 단자를 1차측 B상 (단자번호 3, 4번), 2차측 B상(단자번호 9, 10번)에 <그림 F.1>의 점선과 같이 연결한 다음 GD13-ER11 Local Key를 이용하여 Setting -> Command -> Protection Test -> B Phase 선택한 후 동일한 방법으로 시행하여 계전기 전면 동작 LED에 RDR B상이 점등되면 그 지점의 전류에서 0.01A 높은 전류가 비율 요소 동작 억제되는 지점
- ㉔ B상의 시험이 끝났으면 B상에 연결된 전류 단자를 1차측 C상 (단자번호 5, 6번), 2차측 C상(단자번호 11, 12번)에 <그림 F.1>의 점선과 같이 연결한 다음 GD13-ER11 Local Key를 이용하여 Setting -> Command -> Protection Test -> C Phase 선택한 후 동일한 방법으로 시행하여 계전기 전면 동작 LED에 RDR C상이 점등되면 그 지점의 전류에서 0.01A 높은 전류가 비율 요소 동작 억제되는 지점
- ㉕ 비율 억제요소 동작치 Test 종료 후 GD13-ER11 Local Key를 이용하여 Setting -> Command -> Protection Test -> Disabled 선택한 후 전류 결선을 <그림 F.1>의 실선과 같이 재결선

㉒ 변압기 D-Y 결선

- ㉑ GD13-ER11 Local Key를 이용하여 Setting -> Command -> Protection Test -> A Phase 선택
- ㉒ Doble 1차측에 기본파 2.49A, 2차측에 2고조파 2.7A를 정정한 다음 출력을 내보낸 뒤 Doble 2차측의 전류를 0.01A 단위로 감소시켜 계전기 전면 동작 LED에 RDR A상이 점등되면 그 지점의 전류에서 0.01A 높은 전류가 비율 요소 동작 억제되는 지점
- ㉓ A상의 시험이 끝났으면 A상에 연결된 전류 단자를 1차측 B상 (단자번호 3, 4번), 2차측 B상(단자번호 9, 10번)에 <그림 F.1>의 점선과 같이 연결한 다음 GD13-ER11 Local Key를 이용하여 Setting -> Command -> Protection Test -> B Phase 선택한 후 동일한

방법으로 시행하여 계전기 전면 동작 LED에 RDR B상이 점등되면
그 지점의 전류에서 0.01A 높은 전류가 비율 요소 동작 억제되는
지점

- ④ B상의 시험이 끝났으면 B상에 연결된 전류 단자를 1차측 C상
(단자번호 5, 6번), 2차측 C상(단자번호 11, 12번)에 <그림 F.1>의
점선과 같이 연결한 다음 GD13-ER11 Local Key를 이용하여 Setting
-> Command -> Protection Test -> C Phase 선택한 후 동일한
방법으로 시행하여 계전기 전면 동작 LED에 RDR C상이 점등되면
그 지점의 전류에서 0.01A 높은 전류가 비율 요소 동작 억제되는
지점
- ⑤ 비율 억제요소 동작치 Test 종료 후 GD13-ER11 Local Key를
이용하여 Setting -> Command -> Protection Test -> Disabled 선택한
후 전류 결선을 <그림 F.1>의 실선과 같이 재결선

② 1차측이 2고조파 1.5A, 2차측이 기본파 10A일 때 비율 억제요소 동작치
Test

가 변압기 Y-Y 결선

- ① GD13-ER11 Local Key를 이용하여 Setting -> Command -> Protection
Test -> A Phase 선택
- ② Doble 1차측에 2고조파 0.6A, 2차측에 기본파 15A를 정정한 다음
출력을 내보낸 뒤 Doble 1차측의 전류를 0.01A 단위로 감소시켜
계전기 전면 동작 LED에 RDR A상이 점등되면 그 지점의 전류에서
0.01A 높은 전류가 비율 요소 동작 억제되는 지점
- ③ A상의 시험이 끝났으면 A상에 연결된 전류 단자를 1차측 B상
(단자번호 3, 4번), 2차측 B상(단자번호 9, 10번)에 <그림 F.1>의
점선과 같이 연결한 다음 GD13-ER11 Local Key를 이용하여 Setting
-> Command -> Protection Test -> B Phase 선택한 후 동일한
방법으로 시행하여 계전기 전면 동작 LED에 RDR B상이 점등되면
그 지점의 전류에서 0.01A 높은 전류가 비율 요소 동작 억제되는
지점
- ④ B상의 시험이 끝났으면 B상에 연결된 전류 단자를 1차측 C상
(단자번호 5, 6번), 2차측 C상(단자번호 11, 12번)에 <그림 F.1>의
점선과 같이 연결한 다음 GD13-ER11 Local Key를 이용하여 Setting
-> Command -> Protection Test -> C Phase 선택한 후 동일한
방법으로 시행하여 계전기 전면 동작 LED에 RDR C상이 점등되면
그 지점의 전류에서 0.01A 높은 전류가 비율 요소 동작 억제되는
지점

- ⑤ 비율 억제요소 동작치 Test 종료 후 GD13-ER11 Local Key를 이용하여 Setting -> Command -> Protection Test -> Disabled 선택한 후 전류 결선을 <그림 F.1>의 실선과 같이 재결선

㉔ 변압기 D-Y 결선

- ① GD13-ER11 Local Key를 이용하여 Setting -> Command -> Protection Test -> A Phase 선택
- ② Doble 1차측에 2고조파 0.38A, 2차측에 기본파 17.32A를 정정한 다음 출력을 내보낸 뒤 Doble 1차측의 전류를 0.001A 단위로 감소시켜 계전기 전면 동작 LED에 RDR A상이 점등되면 그 지점의 전류에서 0.001A 높은 전류가 비율 요소 동작 억제되는 지점
- ③ A상의 시험이 끝났으면 A상에 연결된 전류 단자를 1차측 B상(단자번호 3, 4번), 2차측 B상(단자번호 9, 10번)에 <그림 F.1>의 점선과 같이 연결한 다음 GD13-ER11 Local Key를 이용하여 Setting -> Command -> Protection Test -> B Phase 선택한 후 동일한 방법으로 시행하여 계전기 전면 동작 LED에 RDR B상이 점등되면 그 지점의 전류에서 0.001A 높은 전류가 비율 요소 동작 억제되는 지점
- ④ B상의 시험이 끝났으면 B상에 연결된 전류 단자를 1차측 C상(단자번호 5, 6번), 2차측 C상(단자번호 11, 12번)에 <그림 F.1>의 점선과 같이 연결한 다음 GD13-ER11 Local Key를 이용하여 Setting -> Command -> Protection Test -> C Phase 선택한 후 동일한 방법으로 시행하여 계전기 전면 동작 LED에 RDR C상이 점등되면 그 지점의 전류에서 0.001A 높은 전류가 비율 요소 동작 억제되는 지점
- ⑤ 비율 억제요소 동작치 Test 종료 후 GD13-ER11 Local Key를 이용하여 Setting -> Command -> Protection Test -> Disabled 선택한 후 전류 결선을 <그림 F.1>의 실선과 같이 재결선

(4) 동작시간 Test

- ① 동작시간은 최소 동작치의 2배의 전류를 인가하여 50ms이하로 동작하는지 확인
- ② 변압기 Y-Y 결선
 - ㉑ 1차측의 최소 동작치 0.373A에 대한 동작 시간 Test
 - ① GD13-ER11 Local Key를 이용하여 Setting -> Command -> Protection Test -> A Phase 선택
 - ② Doble 1차측에 0.746A로 정정한 다음 전류를 출력시켜 동작시간 확인
 - ③ 1차측 A상의 시험이 끝났으면 1차측 A상에 연결된 전류 단자를 B상

(단자번호 3, 4번)으로 옮긴 다음 GD13-ER11 Local Key를 이용하여 Setting -> Command -> Protection Test -> B Phase 선택한 후 동일한 방법으로 시행하여 동작시간 확인

- ㉔ 1차측 B상의 시험이 끝났으면 1차측 B상에 연결된 전류 단자를 C상 (단자번호 5, 6번)으로 옮긴 다음 GD13-ER11 Local Key를 이용하여 Setting -> Command -> Protection Test -> C Phase 선택한 후 동일한 방법으로 시행하여 동작시간 확인

㉕ 2차측의 최소 동작치 1.5A에 대한 동작 시간 Test

- ㉑ GD13-ER11 Local Key를 이용하여 Setting -> Command -> Protection Test -> A Phase 선택
- ㉒ Doble 2차측에 3A로 정정한 다음 전류를 출력시켜 동작시간 확인
- ㉓ 2차측 A상의 시험이 끝났으면 2차측 A상에 연결된 전류 단자를 B상 (단자번호 3, 4번)으로 옮긴 다음 GD13-ER11 Local Key를 이용하여 Setting -> Command -> Protection Test -> B Phase 선택한 후 동일한 방법으로 시행하여 동작시간 확인
- ㉔ 2차측 B상의 시험이 끝났으면 2차측 B상에 연결된 전류 단자를 C상 (단자번호 5, 6번)으로 옮긴 다음 GD13-ER11 Local Key를 이용하여 Setting -> Command -> Protection Test -> C Phase 선택한 후 동일한 방법으로 시행하여 동작시간 확인

③ 변압기 D-Y 결선

㉕ 1차측의 최소 동작치 0.248A에 대한 동작 시간 Test

- ㉑ GD13-ER11 Local Key를 이용하여 Setting -> Command -> Protection Test -> A Phase 선택
- ㉒ Doble 1차측에 0.496A로 정정한 다음 전류를 출력시켜 동작시간 확인
- ㉓ 1차측 A상의 시험이 끝났으면 1차측 A상에 연결된 전류 단자를 B상 (단자번호 3, 4번)으로 옮긴 다음 GD13-ER11 Local Key를 이용하여 Setting -> Command -> Protection Test -> B Phase 선택한 후 동일한 방법으로 시행하여 동작시간 확인
- ㉔ 1차측 B상의 시험이 끝났으면 1차측 B상에 연결된 전류 단자를 C상 (단자번호 5, 6번)으로 옮긴 다음 GD13-ER11 Local Key를 이용하여 Setting -> Command -> Protection Test -> C Phase 선택한 후 동일한 방법으로 시행하여 동작시간 확인

㉕ 2차측의 최소 동작치 1.732A에 대한 동작 시간 Test

- ㉑ GD13-ER11 Local Key를 이용하여 Setting -> Command -> Protection Test -> A Phase 선택
- ㉒ Doble 2차측에 3.464A로 정정한 다음 전류를 출력시켜 동작시간 확인

- ㉔ 2차측 A상의 시험이 끝났으면 2차측 A상에 연결된 전류 단자를 B상 (단자번호 3, 4번)으로 옮긴 다음 GD13-ER11 Local Key를 이용하여 Setting -> Command -> Protection Test -> B Phase 선택한 후 동일한 방법으로 시행하여 동작시간 확인
- ㉕ 2차측 B상의 시험이 끝났으면 2차측 B상에 연결된 전류 단자를 C상 (단자번호 5, 6번)으로 옮긴 다음 GD13-ER11 Local Key를 이용하여 Setting -> Command -> Protection Test -> C Phase 선택한 후 동일한 방법으로 시행하여 동작시간 확인

부록 G. 제품 출하 시 EasyLogic Setting값

1. HOC RDR TRIP (T/S1, T/S7)



- 순시차동요소 또는 비율차동요소가 동작하면 1번, 7번 출력접점이 응동하도록 연결.

2. OVGR TRIP (T/S3, T/S8)



- 순시지락과전압요소 또는 한시지락과전압요소(Trip용 반한시)가 동작하면 3번, 8번 출력 접점이 응동하도록 연결.

3. OVGR Alarm (T/S4)



- 한시지락과전압요소(Alarm용 반한시)가 동작하면 4번 출력 접점이 응동하도록 연결.

4. IOVGR Test (T/S5)



- 순시지락과전압요소가 동작하면 5번 출력 접점이 응동하도록 연결.

5. TOVGR1 Test (T/S6)



- 한시지락과전압요소(Trip용 반한시)가 동작하면 6번 출력 접점이 응동하도록 연결.

6. HOC Test (T/S9)



- 순시차동요소가 동작하면 9번 출력 접점이 응동하도록 연결.

7. RDR Test (T/S10)



- 비율차동요소가 동작하면 10번 출력 접점이 응동하도록 연결.

8. SYSTEM ERROR (T/S11)



- SYSTEM ERROR 발생 시 11번 접점이 응동하도록 연결.

9. Waveform Record

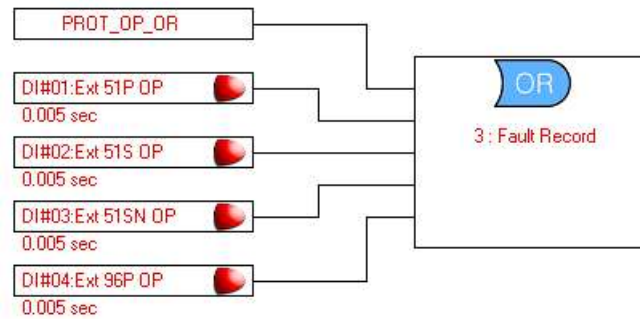

- 활성화된 보호요소가 동작하거나 DI1~4 입력이 있을 경우 고장파형 기록.